

MAHARASHTRA UNIVERSITY OF HEALTH SCIENCES, NASHIK

INFRASTRUCTURE DETAILS

This Annexure to be verify at time of inspection by assessors

ALL SUPPORTING DOCUMENT POINT WISE IN CLEAR VISBLE MUST BE UPLOAD ON WEB SITE

Sr. No.	Particulars to be verified	Details on College Website	Adequate/ Inadequate
College			
1	<p style="text-align: center;">(All document must be available on web site)</p> <p>Land details: Total land, owner, unitary or not, NA of all land, 7/12 extracts of all land (Applicable only to Private Colleges). (Verify land documents & Government permissions documents are uploaded on College Website. No Land/ Construction documents shall be submitted to the University. Only deficit information to be pointed out to the University).</p>	Yes	Adequate
2	Total constructed area of college building Attached Completion Certificate with Map		
	<p>(I) Administrative Section: Total Area 2912 sq.ft (which includes) Principal Room, P.A. Room, Reception cum Visitors lounge, Meeting hall, Account section, Record and Central store etc.</p>	Yes	Adequate
	<p>(II) Lecture Halls: a) Total No. of Lecture Halls 04 b) IT enabled, Audio / Video teaching Aids LED, Projector to each class c) Total area for lecture Halls 3983.17 sq.ft.</p>	Yes	Adequate
	<p>(III) Seminar or Conference or Examination Hall for nursing : a) Total Area 2562.87 Sq.ft. b) Total Seating Capacity 500 c) Audio / Video System and Other Facilities Yes</p>	Yes	Adequate
	<p>(IV) Library:- (Evidences to be attached) a) Total Area : 2562 sq.ft. Total No. of Books . 1526 Distribution of books . 162 Titles Capacity of Reading Hall :-for Students . 130 for Teachers .20 No. of Scientific Journals .19 No. of News Papers/Research Journals 02 Photo Copier Machine . Yes Drinking water & Washrooms. Yes b) Digital Library : No. of Computers . 03 Internet Facility Yes Speed:- 200 Mbps</p>	Yes	Adequate
	(V) Teaching Departments:		
	<p>There shall be Five Teaching Departments as per MSR No. of departments 05 Departmental Area, 1000 sq ft No. of Books/ Charts / Models / Specimens (dry and wet) / Museum in each department information to be uploaded on college website.</p>	Yes	Adequate
	<p>(VI) Laboratories :- Laboratories : As per MSR (7355 Sq.ft.) Nursing Foundation and Medical Surgical Nursing Lab (1588 Sq.ft.), CHN (900 Sq.ft.), Nutrition (900Sq.ft.), OBG and Paediatric (967 Sq.ft.), Pre-Clinical Science (900Sq.ft.), Advanced Nursing Skill Lab (900 Sq.ft.), Computer Lab (1500 Sq.ft.), with 25 computer as per Intake capacity, AV Aids (600 sq.ft.), well Equipped Lab must have Mannequins, Articles & Beds as per MSR & INC Norms (1500 sq.ft. + 600 sq.ft. as per norms)</p>	Yes	Adequate

VII. Central Clinical Laboratory details (all Relevant information on hospital letter head to be uploaded on web site) Well-equipped with separate sections for Pathology, Biochemistry and Microbiology. Attached toilet shall be there for collection of urine samples. Other diagnostic tools for ECG or TMT etc. shall be Provided.	Yes	Adequate
VIII. Radiology or Sonography Section:- :- (all Relevant information on hospital letter head to be uploaded on web site) Radiologist chamber, X-ray room, Dark room, film drying room, store room, patients waiting and dressing room, reception or registration or report room.	Yes	Adequate
IX. Labor Room :- Average Deliveries conducted annually/Monthly/ Daily as per Birth record maintained by hospital:- (information to be available on web site)	Yes	Adequate

BASIC DETAILS ABOUT INFRASTRUCTURE CHECK LIST

PARTICULAR TO BE VERIFY BY ASSESSOR	YES / NO	Remark
Certified Copy of Location Of College Building Address by Government authority (Search Report) to be uploaded at website	Yes	
Certified Copy of Location Of Hostel Building Addressed by Government authority (Search Report) to be uploaded on website	Yes	
Is Separate College Building Not Available {Attach resolution of Trust /owner for Area Allocation } to be uploaded on website	NA	
Is Separate Hostel Building Available { Attach resolution of Trust /owner for Area Allocation} to be uploaded at website	Yes	
Authorized Building Plan approved by Competent Authority to be uploaded at website	Yes	
Availability of Building Completion (College / Hostel) Certificate by Competent Authority to be uploaded at website	Yes	
Lease or Rent Agreement of College if Required to be uploaded at website	No	
Provision Of Fire Safety Measure as per standard norms of Government	Yes	
Fire Safety Certificate for College , Hostel And Hospital to be uploaded at website	Yes	
General Student Safety Measures done in Building as per norms	Yes	
Provision for facility Physically Challenged Students	Yes	
OTHER INFRASTRUCTURAL PROVISIONS	YES/NO	REMARK
Playground (Playground should be spacious for outdoor sports like volleyball, football, badminton and for athletics)	Yes	
Provision for Physical Teacher for Student in College And Hostel	Yes	
Garage (Garage should accommodate a 50 seated vehicle)	Yes	
Gymnasium Facility to be uploaded on website	No	

Any Other Remarks (Please Specify):-

Here by I declare all relevant document uploaded are clear and visible on web site are true as per my best knowledge-

Date:-



Principal
 Satpuda Nursing Institute
 Shegaon Dist. Buldhana (MS)

Dean/ Shegaon Dist. Buldhana (MS)

Chairman of LIC

Member Of LIC

Member Of LIC

J-6, Kartikeya Apts., Laxmi Nagar,
8 Rasta Chowk,
Nagpur- 440 022 Ph.: 0712-2221129
Email : sanjeev.piads@gmail.com
: raoot_s@yahoo.in
Mob. : +91-985034929



SANJEEV W. RAOOT
Architect, Interior
Landscape Designer & Regd. Valuer

Panel Architect/Valuer : Bank of India, State Bank of India, V.K.G.B., L.I.C., Bank of Bank of Baroda, Bank of Maharashtra, Maharashtra State Coop. Bank, Zilla Sainik Welfare Organisation, Nagpur Improvement Trust, Reserve Bank of India.

COMPLETION CERTIFICATE

TO WHOM SO EVER IT MAY CONCERN

This is to state that the Satpuda Nursing college, S.No. 516/1 And 516/2 Mouza – Shegaon, Distt. Buldana has been completed in due respect as per the plans and drawings approved by Chairman, Satpuda Education Society Jalgaon Jamod, Distt. Buldana.

Hence certified.

A handwritten signature in black ink, appearing to read "Sanjeev Raoot", written in a cursive style.

Sanjeev Raoot

Project Architect

Nagpur.

Sanjeev W. Raoot
Architech, Interior Designer,
DESIGN CENTER
J-6, Kartikeya Aptt., 8 Rasta
Square, Laxminagar, Nagpur-22
Reg.No. CA/90/1

—शेगाव नगर परिषद कार्यालय—
जि. बुलडाणा



फोन :- ०७२६५-२५२०१५

ईमेल :- co.shegaon@gmail.com

जा.क्र./विप/नरवि/नपाशी/१५५/२०२२

दिनांक :- ४/७/२०२२

प्रति,
श्री. कृष्णराव ग. इंगळे,
अध्यक्ष सातपुडा शिक्षण संस्था,
जळगाव जामोद.

विषय: इमारत बांधकाम पूर्णत्वाचे प्रमाणपत्र व शैक्षणिक महाविद्यालय सुरू करण्याचे ना हरकत प्रमाणपत्र मिळणे बाबत.

संदर्भ : आपला अर्ज दि. २६/०५/२०२२.

उपरोक्त विषयान्वये आपण सातपुडा शिक्षण संस्था, जळगाव जामोद यांचे मालकीचे मौजे शेगाव भाग ३, गट नं ५१६/१, ५१६/२ मध्ये नियोजित इमारत बांधकाम पुर्ण झालेले असून इमारतीमध्ये प्रस्तावित शैक्षणिक महाविद्यालय सुरू करण्याबाबतचे ना हरकत प्रमाणपत्र देणे बाबत विनंती केली असून.

त्याअर्था प्रकरणाचे अवलोकन केले असता या कार्यालयाचे पत्र क्र. ३७७/२०२१ दि. २९/१०/२०२१. नुसार सातपुडा शिक्षण संस्थेचे सातपुडा नर्सिंग इंस्टीटयुट करीता बांधकाम परवानगी देण्यात आली होती. आजरोजी आवेदकाने नोंदणीकृत अभियंत्या मार्फत पुर्णत्वाचा दाखला या कार्यालयात सादर केला असून खालील अटी व शर्ती नुसार भोगवटा प्रमाणपत्र व सातपुडा नर्सिंग इंस्टीटयुट करीता नाहरकत देण्यात येत आहे.

१. मंजूर बांधकाम नकाशा नुसार जागेचा उपयोग करणे बंधनकारक राहिल.
२. जागेचा भोगवटा करतांनी उक्त नमुद सातपुडा नर्सिंग इंस्टीटयुट करीता करणे बंधनकारक राहिल.
३. खेळाचे मैदान निरंतर खुले ठेवणे बंधनकारक राहिल.

Satpuda Education Society
In Word No. 02
Date: 05/07/2022
R.L.

Kakar
मुख्याधिकारी,
नगर परिषद, शेगाव.

Shegaon Municipal Council

Appendix D-1

SANCTION OF BUILDING PERMISSION AND COMMENCEMENT CERTIFICATE

Phone: 07265-252015

Email: co.shegaon@gmail.com

O.N/BUILDING PERMISSION/ COMM CERTIFICATE/TP/MCS/366/2021

DATE: 29/10/2021

To,

President,

Satpuda Education society.

Jalgaon Jamod,

District Buldhana .

Sir,



With reference to your dated 31/03/2021 for grant of sanction of commencement certificate under section 44 of Maharashtra regional and town planning act 1966 read with section 189 of the Maharashtra municipal councils, nagar panchayats and industrial townships act 1965 to carry out development work/building on 25000 SQ.M. revenue surve no.516/1, 516/2 mauja Shegaon part 3 situated at Shegaon. The commencement certificate/building permit is Education porpose (Nursing Institute) granted under section 45 of the said act subject to following conditions.

1. The given permission is valid upto plinth level.
2. In the case of revocation of permission, no compensation shall be paid.
3. The owner through his Licensed Surveyor, Engineer, Structural Engineer, or Supervisor or his Architect, as the case may be, shall give notice to the planning authority on completion of work upto plinth level.
4. The Construction work or the use should be as per given sanctioned plan.
5. The Plinth or any part of a building or out house shall be so located with respect to surrounding ground level that height shall not be less than 45 CM above the surrounding ground level. In areas subject to flooding the height of the plinth shall be at least 60 CM above the high flood level.
6. The Commencement Certificate/ Building Permit shall remain valid for a period of one year commencing from the date of its issue
7. work is not commenced within the period of valid permission, then application for renewal shall be made.
8. Any work done in contravention of the sanctioned plans, without prior of the Planning authority shall be deemed as unauthorised.
9. Neither the grant of permission nor approval of the drawing nor inspection by Planning Authority during erection of the building, shall in any way relieve the owner/ developer from full responsibility for carrying out the work in accordance with the regulations and safety norms as prescribed by the Bureau of Indian Standards.
10. During the construction and for such period thereafter as required by Planning Authority, Records of Material Testing, Copy of Building Permission, Copy of the approved drawings on the site for which the permit was issued, shall be kept
11. The Planning Authority shall have the power to carry out inspection of the work under the provisions of the Act at various stages.
12. If plinth construction is not as per given sanctioned plan then provisions of CHAPTER IV of Maharashtra Regional and Town Planning act 1966 will be applicable. Plinth checking certificate should be taken after plinth completion for further construction
13. Due to this construction, in the development plan of the municipality, if any public work is obstructed, the construction will be removed from your expense. There will be no compensation for this.
14. Trees at rate of 250 per hector shall be planted on plot.

15. Material should not be stacked on public street or place without written permission of planning authority. If it is found legal action will be taken.
16. The place where the building plan has been sanctioned. Do not make cattle siege in it.
17. The construction carried out by owner shall be according to the sanctioned plans.
18. As per the plan approved by the plant till completion and should be done as per the given conditions
19. If any of the construction is not done without prior permission, the permission will be deemed to have been canceled.
20. If there is any further detail about additional construction or sanctioned plan, legal proceedings will be taken in accordance with the provision of Maharashtra Regional and Town Planning Act 1966 and Maharashtra Act 1965.
21. The Construction should be completed as per commencement certificate
22. Material should not be given on public street or place without written permission of the municipality. If found, legal action will be taken.
23. Use of built land should be done for commerce only with resident / commercial / Industrial / residential residents as per approved map
24. under this certificate is carried out or the use there of is in accordance with the sanction plans.
25. The Commencement Certificate/ Building permit shall remain valid for a period of one year commencing from the date of its issue.
26. The plinth of the building should not be less than 3 feet above the level of the road. Plinth height should be as per rule
27. If the construction is not completed in time, increase the permission limit. Increase the deadline for extension. If the extension is not extended, then the permission has been cancel.
28. The construction carried out by me does conform to the sanctioned plans.
29. To get into the house, cover the drainage of the municipality; take the permission of the municipality regarding the dashboard width so that the work should be more than 3 feet long.

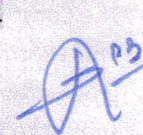

Chief officer
Shegaon municipal council

Copy to

1. Bank manager

2. Assistanat tax inspector municipal council Shegaon.



अहवाल दिनांक : 27/11/2024

महाराष्ट्र शासन

गाव नमुना सात (अधिकार अभिलेख पत्रक)

। महाराष्ट्र जमीन महसूल अधिकार अभिलेख आणि नोंदवह्या (तयार करणे व सुस्थितीत ठेवणे) नियम, १९७१ यातील नियम ३, ५, ६ आणि ७।

गाव :- शेगांव भाग 3
(945044)

तालुका :- शेगाव

जिल्हा :- बुलडाणा

PU-ID : 27896520333

भूमापन क्रमांक व उपविभाग : 516/1/516/2/1

27896520333

भू-धारणा पध्दती : भोगवटादार वर्ग -1

शेताचे स्थानिक नाव :

क्षेत्र, एकक व आकारणी	खाते क्र.	भोगवटादाराचे नांव	क्षेत्र	आकार	पो.ख.	फे.फा.	कुळ, खंड व इतर अधिकार
क्षेत्राचे एकक आर.चौ.मी.चौ.सं.मी. अकृषिक क्षेत्र विन शेती 92.61.00 आकारणी 463.05	3203	सातपुडा शिक्षण संस्था जळगाव (जामोद)ता.जळगाव (जामोद) नो.क्र.महा.2166/बुलडाणा 1991 तर्फे अध्यक्ष कृष्णराव गणपतराव इंगळे	66.75.00	333.75	25.86.00	(3907)	कुळचे नाव व खंड इतर अधिकार अकृषिक वापर - रहिवास (गावठाणाबाहेरील) वि. तहसीलदार शेगांव याचे कार्यालयीन रा.मा.क्र. एन.ए.पी.34/शेगांव भाग 3/06/2019/ 20 दि. 18/02/2020 नुसार अकृषक. (3616) वि. तहसीलदार शेगांव यांचे कडील रा.मा.क्र. एन.ए.पी.48/शेगांवभाग 3/04/2019/20 दि. 12/02/2020 नुसार शैक्षणिक भूखंड खालील क्षेत्र 9261.00 चौ.मी. (3616) अकृषिक वापर - रहिवास (गावठाणाबाहेरील) सुधारित आदेश जा.क्र./सुधारित विप/शैक्षणिक/नरवि/नपाशे/156/2022 आदेश दिनांक : 04/07/2022 नुसार सर्व क्र.516/1 मधील क्षेत्र 1.23 हे.आर व 516/2 मधील क्षेत्र 2.48 हे.आर एकूण क्षेत्र 3.71 पैकी 2.50 हे.आर जमिनीचे भोगवटादार श्री सातपुडा शिक्षण संस्था जळगाव जामोद तर्फे कृष्णराव गणपतराव इंगळे यांनी खाली दिलेल्या प्रमाणे अकृषक वरील आदेशाने खालील प्रमाणे विवरण आहे.1) अभिन्यासाखालील एकूण क्षेत्रफळ 25000.00 चौ.मी.2)खेळाच्या मैदानाखालील क्षेत्रफळ 10000.00 चौ.मी.3)शैक्षणिक भूखंडाखालील क्षेत्रफळ 6675.00 चौ.मी.4)रस्त्याखालील क्षेत्र 8255.00चौ.मी.नुसार अकृषक (3905) प्रलंबित फेरफार : नाही. शेवटचा फेरफार क्रमांक : 3948 व दिनांक : 12/04/2023
	[32822]	खेळाचे मैदाना खालील क्षेत्र	25.86.00	409.00		(3907)	

जने फेरफार क्र (3556) (3907) (3948)

सोमा आणि भूमापन चिन्ह :

गाव नमुना बारा (पिकाची नोंदवही)

। महाराष्ट्र जमीन महसूल अधिकार अभिलेख आणि नोंदवह्या (तयार करणे व सुस्थितीत ठेवणे) नियम, १९७१ यातील नियम २९।

गाव :- शेगांव भाग 3 (945044)

तालुका :- शेगाव

जिल्हा :- बुलडाणा

भूमापन क्रमांक व उपविभाग : 516/1/516/2/1

पिकाखालील क्षेत्राचा तपशील							लागवडीसाठी उपलब्ध नसलेली जमीन		शेरा	
वर्ष	हंगाम	खाता क्रमांक	पिकाचा प्रकार	पिकाचे नाव	जल सिंचित	अजल सिंचित	जल सिंचनाचे साधन	स्वरूप	क्षेत्र	
(१)	(२)	(३)	(४)	(५)	(६)	(७)	(८)	(९)	(१०)	
					ह.आर. चौ.मी	ह.आर. चौ.मी			ह.आर. चौ.मी	(११)

टीप : * सदरची नोंद मोबाइल ॲप द्वारे घेणेत आलेली आहे

तलाठी शेगांव भाग 3

"या प्रमाणित प्रतीसाठी फी म्हणून १५/- रुपये मिळाले."

अहवाल दिनांक : 27/11/2024



महाराष्ट्र शासन

गाव नमुना सात (अधिकार अभिलेख पत्रक)

। महाराष्ट्र जमीन महसूल अधिकार अभिलेख आणि नोंदवहा (तयार करणे व सुस्थितीत ठेवणे) नियम, १९७१ यातील नियम ३, ५, ६ आणि ७।

गाव :- शेगांव भाग 3
(945044)

तालुका :- शेगाव

जिल्हा :- बुलडाणा

PU-ID : 35037648133 भूमापन क्रमांक व उपविभाग : 516/2

35037648133

भू-धारणा पध्दती : भोगवटादार वर्ग -1

शेताचे स्थानिक नाव :

क्षेत्र, एकक व आकारणी	खाते क्र.	भोगवटादाराचे नांव	क्षेत्र	आकार	पो.ख.	फे.फा.	कुळ, खंड व इतर अधिकार
क्षेत्राचे एकक हे. आर. चौ. मी.	[1182]	प्रतिभा रामेश्वर मळगडे	1.24.00	8.00		(3423)	कुळाचे नाव व खंड
अ) लागवड योग्य क्षेत्र	[1488]	रामेश्वर लक्ष्मण मळगडे	1.24.00	8.00	0.01.00	(3462)	
जिरायत 1.31.00	3203	सातपुडा शिक्षण संस्था जळगाव (जामोद) ता. जळगाव (जामोद) नों. क्र. महा. 2166/बुलडाणा 1991 तर्फे अध्यक्ष कृष्णराव गणपतराव इंगळे	1.21.00	16.00	0.11.00	(3907)	इतर अधिकार [बोम्बा राष्ट्रीयकृत बँक महामण] (3466) [C.B.I कडून प्रतिभा रामेश्वर यांनी रु 25,000 कर्ज घेऊन वायपा महामण दिले दि.] (3466) [C.B.I कडून रामेश्वर लक्ष्मण यांनी रु 25,000 कर्ज घेऊन वायपा महामण दिले दि.] (3466)
बागायत -	[22824]	रस्ता खालील क्षेत्र	0.10.00	1.33		(3907)	अकृषिक वापर - रहिवास (गावठाणाबाहेरील) सुधारित आदेश जा.क्र./सुधारित विप/शोक्षणिक/नरवि/नपाशे/156/2022 आदेश दिनांक : 04/07/2022 नुसार सर्वे क्र. 516/1 मधील क्षेत्र 1.23 हे. आर व 516/2 मधील क्षेत्र 2.48 हे. आर एकूण क्षेत्र 3.71 पेकी 2.50 हे. आर जमिनीचे भोगवटदार श्री सातपुडा शिक्षण संस्था जळगाव जामोद तर्फे कृष्णराव गणपतराव इंगळे यांनी खाली दिलेल्या प्रमाणे अकृषक वरील आदेशाने खालील प्रमाणे विवरण आहे. 1) अभिन्यासाखालील एकूण क्षेत्रफळ 25000.00 चौ. मी. 2) खेळाच्या मुदानाखालील क्षेत्रफळ 10000.00 चौ. मी. 3) शोक्षणिक भूखंडाखालील क्षेत्रफळ 6675.00 चौ. मी. 4) रस्त्याखालील क्षेत्र 8255.00 चौ. मी. नुसार अकृषक (3904)
एकूण ला. पो. 1.31.00							प्रलंबित फेरफार : नाही.
क्षेत्र							शेवटचा फेरफार क्रमांक : 3948 व दिनांक : 12/04/2023
ब) पोट-खराब क्षेत्र (लागवड अयोग्य)							सीमा आणि भूमापन चिन्हे :
वर्ग (अ) 0.01.00							
वर्ग (ब) -							
एकूण पो. ख. 0.01.00							
एकूण क्षेत्र 1.32.00							
एकूण क्षेत्र (अ+ब)							
आकारणी 16.00							
जूडी किंवा विशेष आकारणी							
जमिनी फेरफार क्र (1) (20) (21) (1981) (2401) (2567) (3276) (3423) (3462) (3645) (3907) (3948)							



गाव नमुना बारा (पिकांशी नोंदवही)

। महाराष्ट्र जमीन महसूल अधिकार अभिलेख आणि नोंदवहा (तयार करणे व सुस्थितीत ठेवणे) नियम, १९७१ यातील नियम २९।

गाव :- शेगांव भाग 3 (945044)

तालुका :- शेगाव

जिल्हा :- बुलडाणा

भूमापन क्रमांक व उपविभाग : 516/2

पिकाखालील क्षेत्राचा तपशील								लागवडीसाठी उपलब्ध नसलेली जमीन		शेरा
वर्ष	हंगाम	खाता क्रमांक	पिकाचा प्रकार	पिकाचे नाव	जल सिंचित	अजल सिंचित	जल सिंचनाचे साधन	स्वरूप	क्षेत्र	
(१)	(२)	(३)	(४)	(५)	(६)	(७)	(८)	(९)	(१०)	(११)
					हे. आर. चौ. मी	हे. आर. चौ. मी			हे. आर. चौ. मी	
2023-24	खरीप	3203	निभळ	तर		0.3200				
		3203	निभळ	सायाबीन		1.0000				

टीप : * सदरची नोंद मोबाइल ॲप द्वारे घेणे आलेली आहे

तलाठी शेगाव भाग 3

"या प्रमाणित प्रतीसाठी फी म्हणून १५/- रुपये मिळाले."

N
 ↑
LAYOUT PLAN
 SCALE 1:500

**REVISED DEMARCATED EDUCATIONAL LAYOUT IN LAND BEARING SR.NO 516/1 AND 516/2 ,
 AT MOUJE - SHEGAON , TQ. SHEGAON , DIST. BULDHANA.**

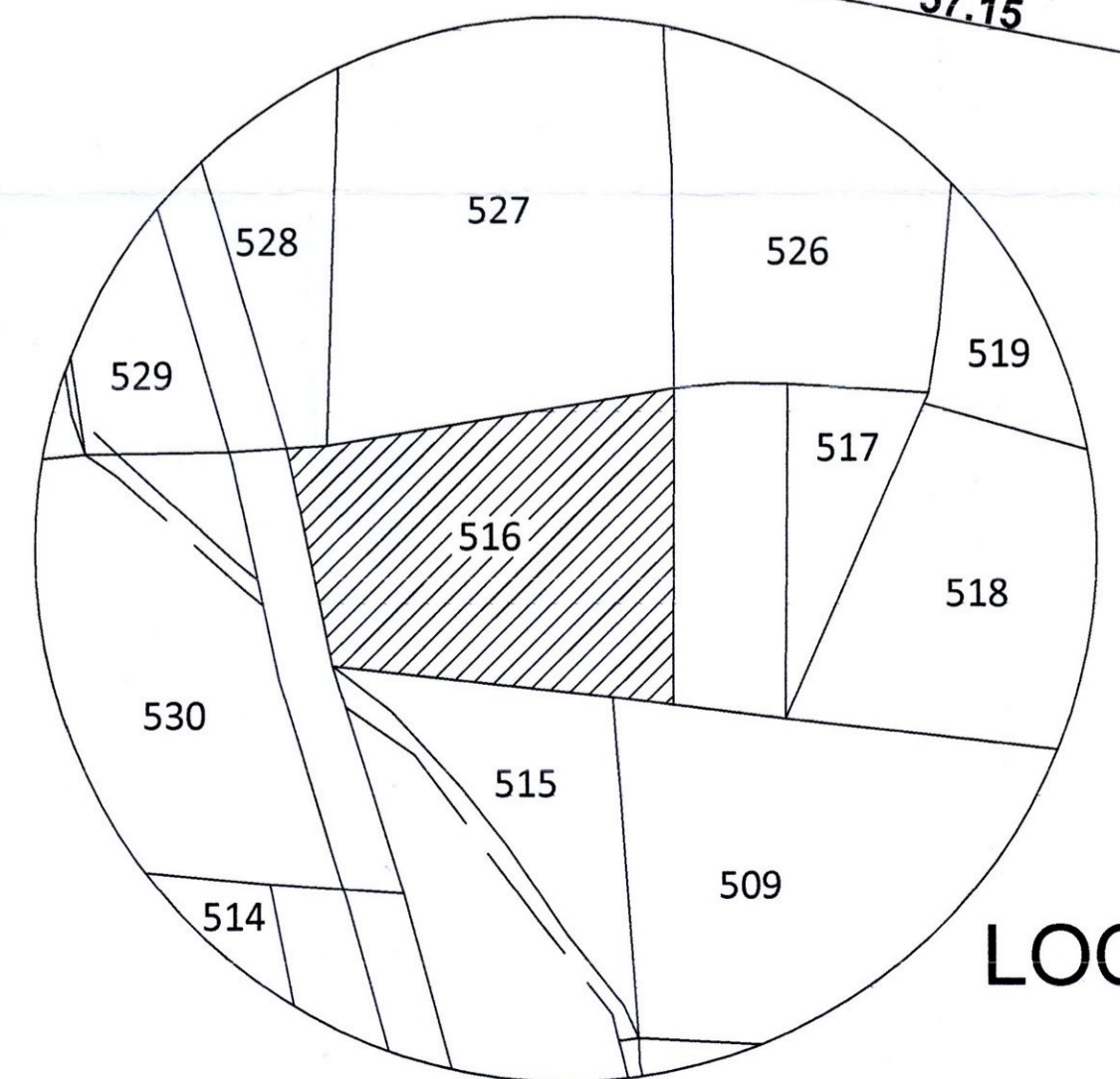
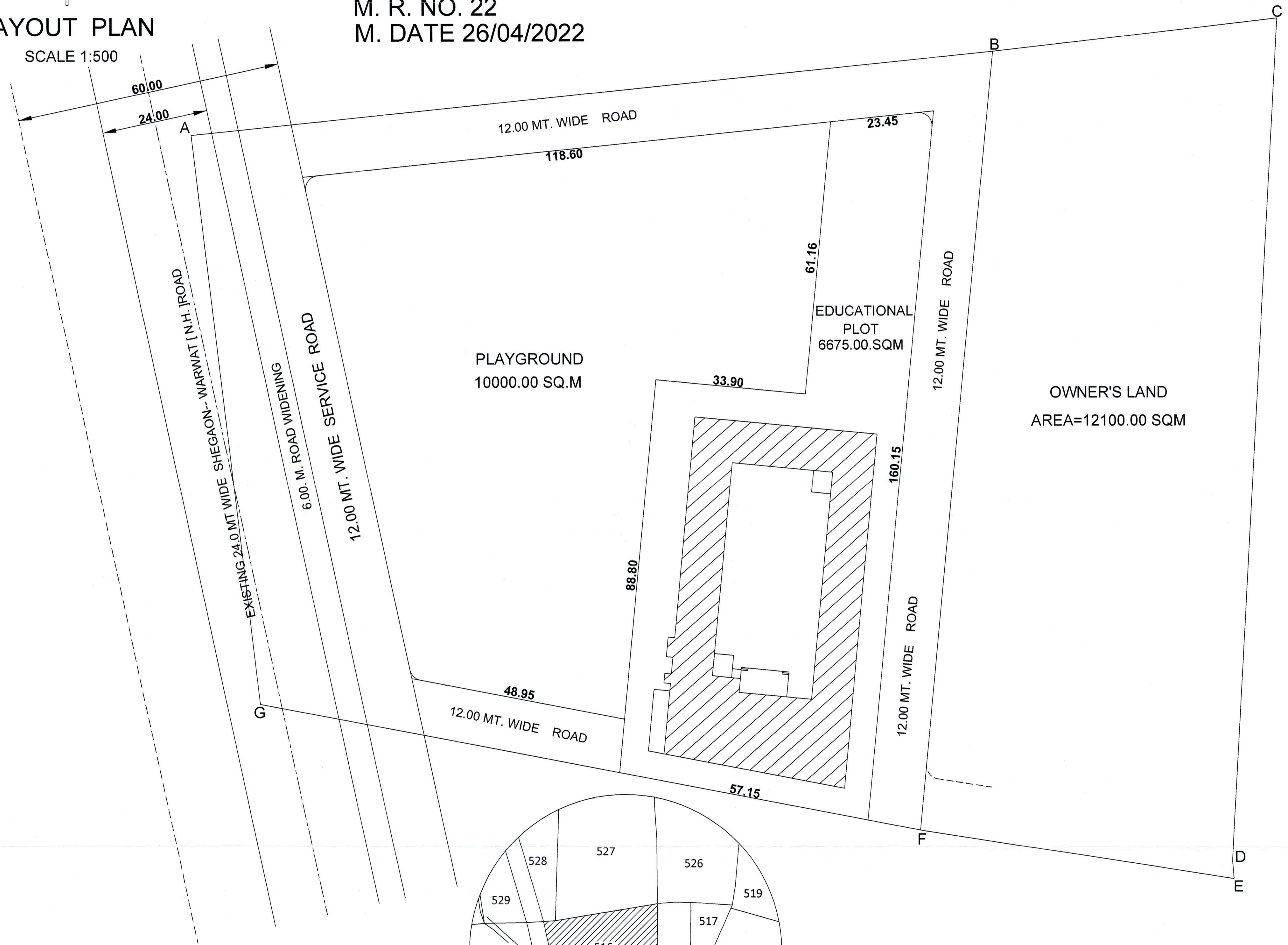

M. R. NO. 22
 M. DATE 26/04/2022



N
 ↑
LOCATION PLAN
 SCALE 1:8000

REVISED DEMARCATION LAYOUT
 NAME OF THE OWNER :
SATPUDA EDUCATION SOCIETY
 DESCRIPTION OF PROP.
 EDUCATIONAL LAYOUT
 PROPOSED EDUCATIONAL LAYOUT
 PLAN FOR SATPUDA EDUCATION SOCIETY
 IN S.NO 516/1AND 516/2 MOUZE -SHEGAON
 TQ- SHEGAON
 DIST- BULDHANA 444203.
 NOTE :-
 DRAWINGS ARE NOT FOR
 EXECUTION PERPOSE.

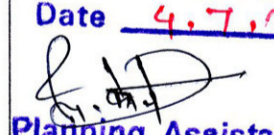
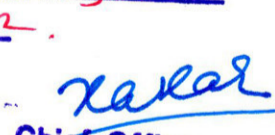
AREA CALCULATION	
TOTAL AREA UNDER LAYOUT AS PER 7/12 SR.NO 516/1 - 1.23 HECT + SR.NO 516/2 - 2.48 HECT (ABCDEFG)	37100 SQ.M.
NET AREA UNDER LAYOUT 2.50 HECT. (ABFG)	25000 SQ.M.
AREA UNDER PLAYGROUND	10000.00 SQ.M.
AREA UNDER EDUCATIONAL PLOT NO 1	6675.00 SQ.M.
AREA UNDER ROADS ,ROAD WIDENING AND CURVES PLOT	8255.00 SQ.M.

APPROVAL :-
 Approved as Educational
 Layout as ammended in red colour
 subject to the condition's mentioned
 in this office letter No. 156
 Date 4.7.2022

 Planning Assistant
 M.C. Shegaon

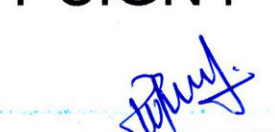
 Chief Officer
 M.C. Shegaon

OWNER SIGN :-

 President
 Satpuda Education Society
 Jalgaon (Ta) Dist-Buldaha

ARCHITECT SIGN :-

R.V. KHARE
 Reg. No. RPBUL/Er.-2/08/2021
 Town Planning, Buldana.
 Consulting Planner & Estimator
 Mob. No. 9158024471



SATPUDA NURSING INSTITUTE

Shegaon Dist. Buldhana Maharashtra 444203

Approved by Indian Nursing Council New Delhi and Gov. Of Maharashtra, Recognized by Maharashtra Nursing Council,

Affiliated to Maharashtra University of Health Sciences Nashik

Email-satpudanursing@gmail.com

Contact-9422127052

Website- www.satpudanursing.com

Ref. NO.:

Date :

Satpuda Education Society Jalgaon Jamod

Satpuda Nursing Institute shegaon

PHYSICAL FACILITIES

Satpuda Education Society Jalgaon Jamod running Satpuda Nursing Institute Shegaon with 80 intake capacity, the college also has state of art physical infrastructural facilities for its academic, administrative health services and support facilities:

Total area: - 25494 sq. feet

Class rooms: - 07 (80 seats X 7) with good acoustic conditions, ergonomically designed, LCD projections and internet facilities.

Seminar Hall: - 01 with seating capacity of 200 students, LCD projections & internet facilities and public address system and green board

Adequate space for student's activities.

Modern amenities including laboratories, lecture halls, auditorium and offices as per the norms

Facilities for comprehensive nursing care in all specialties in our 100 bedded hospital

Seven skill labs as fundamental lab, child health nursing labs, gynecological labs, nutrition labs, community health nursing labs and preclinical nursing labs.

ICT (Information, communication and technologies) enabled facilities:-

No. of classrooms with LCD facilities	No. of classroom with wifi facilities	Number of seminar halls with ICT facilities
04	04	04



SATPUDA NURSING INSTITUTE

Shegaon Dist. Buldhana Maharashtra 444203

Approved by Indian Nursing Council New Delhi and Gov. Of Maharashtra, Recognized by Maharashtra Nursing Council,

Affiliated to Maharashtra University of Health Sciences Nashik

Email-satpudanursing@gmail.com

Contact-9422127052

Website- www.satpudanursing.com

Ref. NO.:

Date :

PHYSICAL FACILITIES

a) Teaching Block.

SN	NAME OF THE AREA	REQUIRED	AVAILABLE
1			
2	Lecture hall (04 Numbers)	7 x (900) = 6300	7 x (920) = 6440
3	Laboratories		
4	Nursing Foundation Labs	1500	1588
5	CHN	900	900
6	Nutrition	900	900
7	OBG and pediatrics Lab	900	967
8	Pre Clinical Science Lab	900	900
9	Advanced Clinical Lab	900	900
10	Computer lab	1500	1500
11	Multipurpose hall / Auditorium	3000	3034
12	Common Room (Male and Female)	1000	1000
13	Staff room	800	800
14	Principal room	300	308
15	Vice Principal Room	200	236
16	Library with Reading Room	2400	2562
17	AV aids room	600	600
18	Room for head of department as 5 specialties	5 X 200=1000	1000
19	Faculty room	2300	2300
20	Provision for toilets	1000	1000
21	Strong room with grilled door facility	300	300
Total		26,700	28,334

b) Hostel Block.

Sr.No	Hostel Block	REQUIRED	AVAILABLE
1	Single Room	2400	2400
	Double Room		
2	Sanitary one Latrine, One Bath Room (For 5 Students)	500	500
3	Visitor Room	500	635
4	Reading Room	250	308
5	Store Room	500	500
6	Recreation Room	500	508
7	Dinning Hall	3000	3456
8	Kitchen & Store	1500	1545
9	Warden Room	450	450
Total		31200	31902

2935



इतर पावती

Original/Duplicate

Wednesday, 25 November 2020 12:57
PM

नोंदणी क्र.: 39M

Regn.: 39M

पावती क्र.: 4293 दिनांक: 25/11/2020

गावाचे नाव:

दस्तऐवजाचा अनुक्रमांक: सगअ-0-2020

दस्तऐवजाचा प्रकार :

सादर करणाऱ्याचे नाव: अॅड एस.आर.मानकर राजळगांव जामोद

वर्णन मौजे शेगांव भाग 3 एन ए गट नं 516/1, 516/2 एन ए प्लॉट नं 1 क्षेत्र 9261 चौ.मी. सन 2008 ते 2020 एकुण 13

वर्ष शोध पावती

शोध व निरीक्षण

रु. 325.00

एकूण:

रु. 325.00

Sub Registrar Shegaon

1); देयकाचा प्रकार: eChallan रकम: रु.325/-

डीडी/धनादेश/पे ऑर्डर क्रमांक: MH007342321202021E दिनांक: 25/11/2020

वैकेचे नाव व पत्ता:

TITLE VERIFICATION AND SEARCH REPORT

Having been engaged and instructed by Satpuda Education Society Jalgaon (Jamod) Regd.No. Mah./2166/Bul./1991 through its President Shri. Krushnarao Ganpatrao Ingle R/o.& Tq..Jalgaon Jamod Dist.Buldana for preparing Search and Title Verification of the property which is situated at Mouza Shegaon Part-III Tq.Shegaon Dist.Buldana bearing Gut No./Plot No. 516/1/516/2/1, Area 92.61 Sq.Mtrs.(99648Sq.ft.) assess Rs.74.09, Share Whole which is bounded by-To the Eastern side -Field of Sunil Shegokar.To the Western side- Warwat to Shegaon Road, To the Southern side- Field of Vinod Kumkule, To the Northern side-Field of Kokate and Gajanan Maharaj Sansthan Field.

I, Adv. Sandip Rameshrao Mankar r/o Jalgaon Jamod Dist.Buldana, do hereby submits my Search and Title Verification Report as under:-

01. That, the above field Gut No.516/1.Area 1 H.28 R. share whole originally owned and possessed by Syed. Yusuf Syed Ali and others and the said Syed.Yusuf Syed Ali & other sale the above land to the Satpuda Education Society by Regd. Sale deed Regd. No. 2018/2018 dt. 16/7/2018 and in Rev.Record mutation entry No. 3444 dt.10/9/2018 and that, the above field Gut No.516/2.Area 2 H.49 R. out of which share 1H.25 R.originally owned and possessed by Rameshwar Laxman Palhade sale the above land

to the Satpuda Education Society by Regd. Sale deed Regd. No. 1531/2018 dt. 02/6/2018 and in Rev. record mutation entries no. 3462 dt.27/12/2018 and the above field Gut No.516/2.Area 2 H.49 R.out of which share 1H.24 R.originally owned and possessed by Sau.Pratibha Rameshwar Palhade sale the above land to the Satpuda Education Society by Regd. Sale deed Regd. No.1530/2018 dt. 02/6/2018 and in Rev.Record mutation entries no.3423 dt/23/7/2018.

And Satpuda Education Society the above agricultural land total area 12330+24800 total 37100 Sq.Mtrs.land to non agricultural from order of Tahsildar Shegaon in Rev.Case No. NAP/34/Shegaon Part -III/06/2019-20 dt. 7/3/2011

03. That,after perusal of documents i.e. 7/12 extracts,mutation entries, Regd.Sale deed,N.A.order,,Sanction map,construction of N.O.C. of M.C.Shegaon in the light of sale deed and mutation entry , the Satputa Education Society Jalgaon Jamod Reged. No. Mah./2166/BUL/1991 through its President Krushnarao Ganpatrao Ingle, is full owner and possessor of the said Plot and the title of last 13 yrs. from today shows the above change of transactions regarding the property and the link in the chain and title have been properly established. All the transactions have been duly verified from the relevant records of registered of documents. I have already made Search from Sub Registrar Shegaon for last 13 years.

04. That, I have taken the Search of revenue records and registry for a period of a 13 years from inspection book no. I and Index No. II and other relevant records by paying the necessary Search fee of Rs. 325 for the period of 2008 to 2020 (Vide Receipt No. 4293 of on dt. 25/11/2020. The original Search Fee receipts is enclosed herewith.

05. That, on the basis of Search made by me and the documents placed before me, I have verified that the property referred in the Scheduled is owned and possessed by the Satputa Education Society Jalgaon Jamod Regd. No. Mah./2166/BUL/1991 through its President Krushnarao Ganpatrao Ingle, and it is free from all the encumbrances, charge, liens, and mortgages, or any other claim affecting the clear title as on this date and day. That, I am satisfied that the property is heritable and transferable and transferer have right to transfer the property.

06. That, I have also confirmed from Govt. and public acquisition authority that the property described in the Scheduled is not subject to any acquisition or requisition from those authorities.

07. In the result I have to certified after inspeting the concerning records upto date, I have to certified that the property in question is owned and possessed by the Satputa Education Society Jalgaon Jamod Reged. No. Mah./2166/BUL/1991 through its President Krushnarao Ganpatrao Ingle, and it is free from encumbrances and the title is clear and the property is marketable and valuable one.

//4//

SCHEDULE OF PROPERTY

Mouza Shegaon Part-III Tq.Shegaon Dist.Buldana bearing Gut No./PlotNo.516/1/516/2/1,Area92.61 Sq.Mtrs.(99648Sq.ft.) assess Rs.74.09 ,Share Whole which is bounded by-To the Eastern side -Field of Sunil Shegokar.To the Western side- Warwat to Shegaon Road,To the Southern side- Field of Vinod Kumkule,To theNorthern side-Field of Kokate and Gajanan Maharaj Sansthan Field.

Hence this title verification and Search Report.

Jalgaon (Jamod)

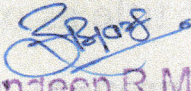
Adv.Sandeep R.Mankar
B.A.L.L.B.
Jalgaon (Jamod) Dist: Buldana

S.R.Mankar

Date 25/11/2020

Advocate

Jalgaon (Jd.)Dist.Buldana



—शेगाव नगर परिषद कार्यालय—
जि. बुलडाणा

फोन :- ०७२६५-२५२०१५

ईमेल :- co.shegaon@gmail.com

जा.क्र/विप/नरवि/नपाशे/१९१/२०२०

दिनांक :- ८ / १ / २०२०

(विकास परवानगी आदेश)

(मंजूर विकास नियंत्रण व प्रोत्साहन नियमावलीतील नियम क.६.६.१ नुसार)

(पारित दि. ८ / १ / २०२०)

- संदर्भ : १) मा.नगर रचनाकार बुलडाणा यांचे पत्र जा.क्र.रुपांतरण/भौजे शेगाव/म.न.५१६/१/२ क.बु/१२९ दि:२६/०६/२०१६
- २) मा.उपअधिकक्षक भुमी अधिलेख शेगाव मो.र.क.२५/ दि:०६/०८/२०१९
- ३) विकास शुल्क रु.८३३४९ पावती क्र.७४७६ दि:१३/११/२०१९
- ४) मा.तहसिलदार शेगाव यांचे पत्र क.कावि/प्र.१/५९३/२०१९ दि.२६.०८.२०१९
- ५) मा.कार्यकारी अभियंता खामगाव यांचे पत्र क्र EE/kum/TBCH/NA NOC/6366 दि. ०९/१२/२०१९

श्री.सातपुडा शिक्षण संस्था जळगाव जामोद तर्फे अध्यक्ष कृष्णराव गणपत इंगळे रा.जळगाव जामोद जि.जळगाव जामोद जि.बुलडाणा यांनी त्यांचे मोजा शेगाव भाग २ येथील शेत सर्व्हे न.५१६/१ मधील १.२३ हे आर व ५१६/२ मधील २.४८ हे आर पैकी २.४० हे आर मालकीची व ताब्यातील शेत जमीनीय शैक्षणिक प्रयोजनार्थ विकास परवानगी मिळणेबाबत दि.२५/०३/२०१९ रोजी मा.मुख्याधिकारी न.प. शेगाव यांचे कडे रीतसर अर्ज दाखल केला आहे. प्रस्तुत सादर प्रकरणी अर्जलोकन केले असता ७/१२ नुसार उक्त जमीन श्री.सातपुडा शिक्षण संस्था जळगाव जामोद तर्फे अध्यक्ष कृष्णराव गणपत इंगळे यांचे नावे दिसून येते तसेच भुधारणा पध्दती भोगवटदार वर्ग १ दिसून येते. प्रकरणात आवश्यक चौकशी करून कागदपत्राची पूर्तता झाल्यामुळे उक्त जमीनीच्या प्रस्तावित परीवर्तना संबंधी कोणाच्या काही हरकती असल्यास त्या मागविण्यासाठी दि:०८/०७/२०१९ रोजी जाहिरनामा काढला होतो तसेच ०७/०८/२०१९ पुर्वी लेखी स्वरुपात हरकती/आक्षेप मागविण्यात आल्या होत्या विहित मुदतीत कोणाचीही हरकत अथवा आक्षेप या कार्यालयास प्राप्त झालेल्या नाही.

प्रकरणी महाराष्ट्र प्रादेशिक व नगर रचना अधिनियम १९६६ कलम १२४ अ/ब नुसार विकास शुल्क रु ८३३४९ चा भरणा पावती क्र.७४७६ दि:१३/११/२०१९ नुसार झाल्याचे दिसून येते तसेच विकास परवानगीसाठी सक्षम प्राधिकारी म्हणून मुख्याधिकारी नगर परिषद शेगाव यांना विहित केलेल्या अधिकारांचा वापर करून अर्जदाराच्या मालकीच्या जागेत शैक्षणिक प्रयोजनार्थ विकास परवानगी देण्यास प्राप्त कागद पत्रानुसार कार्यवाही करून तसेच महाराष्ट्र राज्य विद्युत वितरण मंडळ खामगाव यांचे नाहकत पत्रास अधिन राहुन सोबतच्या परिशिष्ट अ मध्ये नमुद अटी व शर्ती अधिन राहुन उक्त प्रस्तावात शैक्षणिक प्रयोजनार्थ खालील विवरणाप्रमाणे विकास परवानगी देण्यात येत आहे.

अ.क्र.	विवरण	क्षेत्रफळ
१	७/१२ प्रमाणे ५१६/१,५१५/२गधील अर्जदार यांचे ताब्यातील क्षेत्र	१२३३० + २४८०० = ३७१००
२	अभिन्यासाखालील एकुण क्षेत्रफळ	२४००० चौ.मी
३	खेळाच्या मैदानाखालील क्षेत्र	१६०० चौ.मी
४	शैक्षणिक भुखंडा खालील क्षेत्रफळ	१२६१ चौ.मी
५	रस्त्याखालील क्षेत्रफळ	५१३९ चौ.मी

परिशिष्ट (अ) (अंतिम अभिन्यास परवानगी)

- १) मंजूर नकाशाप्रमाणेच जागेचा विकास करणे बंधनकारक राहिल.
- २) सादर सोबत मोजणी मो.र.न.२५/दि.०६/०८/२०१९ ने केलेल्या मोजणी नकाशातील हद्दीचे अधिन राहुन तसेच जागेच्या मालकी बाबत जमीन मालकाने याबाबत सादर केलेल्या कागदपत्रांच्या अधिन राहुन परवानगी देण्यात येत आहे. सादर जागेच्या मालकी हद्दीचे अनुषंगाने व्यक्तिगत वाद/न्यायालयीन वाद उदयवलेस त्याची सर्वस्वी जबाबदारी जमीनमालक यांची राहिल. ज्या जागेची मालकी जमीनमालक यांची नाही अशा कोणत्याही जमीनीवर सादर परवानगीद्वारे विकास अनुज्ञेय राहणार नाही.
- ३) सादर जमीनीचे अकृषीक आदेश महसुल विभागाकडून प्राप्त करत घेउन त्याची स्वाक्षांकित प्रत प्राधिकरणाकडे सादर करणे जमीन मालक यांचेवर बंधनकारक राहिल.
- ४) सादर मंजूर अभिन्यासाचा वापर शैक्षणिक कारणासाठी अनुज्ञेय राहिल.
- ५) सादर मंजूर अभिन्यासातील खेळाच्या मैदानाखालील क्षेत्र १६०० चौ.मी.फक्त खेळण्याकरीताच अनुज्ञेय राहिल व त्याप्रकारच्या तत्सम उपक्रमाकरीता राहिल त्यावर कुठल्याही प्रकारचे बांधकाम अनुज्ञेय राहणार नाही.
- ६) अभिन्यासातील कोणत्याही भुखंडाची उपविभागणी पूर्व परवानगी शिवाय करण्यात येऊ नये.
- ७) बांधकाम करताना अभिन्यासातील प्रत्येक भुखंडाची बांधकामासाठी विकास नियंत्रण व प्रोत्याहन तरतुदी नुसार यथा प्राधिकरणाची पूर्व मंजूरी घेणे आवश्यक आहे.
- ८) सादर जागेस पोच रस्त्याबाबत भविष्यात वाद उदभवल्यास त्यांची सर्वस्वी जबाबदारी अर्जदार यांचेवर राहिल.
- ९) वास्तुतः जमीनीवर भविष्यात छाननी शुल्क प्रमीयम शुल्क विकास शुल्क इत्यादी बाबतच्या रकमेची मालकी हद्दवल्यास सादर रक्कम प्राधिकरणाकडे जमा करणे जमीन मालक यांचे वर बंधनकारक राहिल.
- १०) अभिन्यासातील नागरी सुविधा जसे भोकळी जागा विद्युत वाहीनी, नाल्या, रस्ते ब वर्ग नगरपरीषदेस लागू असलेल्या बांधकाम नियंत्रण व प्रोत्साहन नियमावली नुसार विकसीत करून ६ महिन्यांचे आत नाममात्र १ रुपया मोबदला घेउन नगर परिषदेस हस्तांतरित करावे व तसे केल्याचे नगर परिषदेकडून प्रमाणपत्र घेतल्यावरच अभिन्यासातील भुखंडाची खरेदी विक्री अनुज्ञेय राहिल. त्याशिवाय भुखंड खरेदी विक्री करता येणार नाही.

११) जागेवर भुमी अभिलेख शेगांव यांनी दिलेल्या सिंमाकन मोजणी नकाशानुसार जागेची चतुःसीमा अनुज्ञेय राहिल.

१२) अधिन्यासातील भुखंडाचा विकास करतेवेळी आजुबाजुच्या भुखंडधारकाचा सुविधा अधिकार म्हणजेच हवा, पाणी, प्रकाश पोच रस्ता बाधीत होता कामा नये.

१३) विकासकाने आजुबाजुच्या परिसरात अस्वच्छता व घाण निर्माण होणार नाही अशा रीतीने आपल्या स्वखर्चाने पाणी पुरवठा व सांडपाण्याचा निचरा करण्याची व्यवस्था केली पाहिजे.

१४) अधिन्यासातील खुल्या **open space** जागेवर चारही बाजुने वृक्षरोपण करून त्यांचे सवर्धन करणे बंधनकारक राहिल.

१५) दिलेली परवानगी हि मुबई कुळवहीवाट व शेतजमीन अधिनियम १९४८ महाराष्ट्र ग्रामपंचायत अधिनियम आवि नगर परिषद अधिनियम इत्यादी सारख्या त्या त्या वेळी अंमलात असलेल्या इतर कोणत्याही कायद्याचे कोणतेही उपबंध प्रकरणाच्या अन्यसंबंधीत बाबीच्या बाबतीत लागू होतील त्या उपबंधाच्या अधिन असेल तसेच भविष्यात याबाबत प्रकरणी हरकत आल्यास किंवा दाखल केलेली माहिती चुकीची बनावट व दिशाभुल करणारी आढळल्यास सदर परवानगी रद्द समजण्यात येईल.

१६) अधिन्यासातील प्रत्येक भुखंडासाठी पिण्याच्या पाण्याचा पुरवठा व विद्युत पुरवठा होण्याच्या दृष्टिने आवश्यक ती व्यवस्था व तरतुद करून घ्यावी.

१७) अधिन्यासातील जागेवर सध्या उभी असलेली भोठी झाडे व विहीरी बगैरे सध्याच्या स्थितीत राखण्याबाबत अस्तीत्वात राहू दयावीत.

१८) अधिन्यासातील जागेवर नागरी सुविधा पुरविणे विकासकर्त्यास बंधनकारक राहिल

१९) सदर अधिन्यास मंजुरी आदेश हे विविध कार्यालयांकडून प्राप्त नाहरकत प्रमाणपत्र अर्जदाराने सादर केलेले कागदपत्रे, शपथपत्रे इत्यादी च्या आधारे देण्या येत असून उक्त कागदपत्रे खोटी किंवा बनावट असल्याचे आढळून आल्यास सदर परवानगी तात्काळ रद्द समजण्यात येईल अर्जदार व विरुद्ध कायदेशि कार्यवाही करण्यात येईल.

२०) अधिन्यासा खालील जागेसंबंधीत कुठल्याही न्यायालयात यापुर्वी दाखल झालेले, सदयस्थीत चालू असलेले व भविष्यात दाखल होणारया खटल्यांमध्ये झालेल्या मा. न्यायालयाच्या आदेश तसेच बरिष्ठ कार्यालयांकडून प्राप्त होणारे निर्देशास अधिन राहून उक्त मंजुरीचे आदेश निगमित करण्यात येत आहे.

२१) महाराष्ट्र जमीन महसुल अधिनियम १९६९ जमीनीच्या वापरातील बदल व अकृषक कर आकरणीकलम ४ च्या अटीचे पालन करावे.

२२) अधिन्यास नकाशातील १५० चौ.मी.पेक्षा कमी क्षेत्राफळाच्या सेमी डिटेन्ड भुखंडावर सामाईक भिंतीचे बांधकाम करणे बंधनकार राहिल.

२३) प्रकरणाखालील जमिनीवर काही बोजा असल्यास किंवा बोजा निघाल्यास त्याचा भरणा करणे आवेदकास/भु धारकास बंधनकार राहिल.

२४) जमिनमालकास मंजुर अधिन्यासाची महसुल विभागाकडून सनद प्राप्त करून त्यांची सांक्षातिक प्रत या कार्यालयात सादर करणे बंधन कारक राहिल.

२५) प्रकरणांतर्गत आवेदकाने सादर केलेले मालकीहक्क बाबत चे कागदपत्रे अभिलेखावरून जमिनी त्यांच्या ताब्यातील मालकीचे असल्याचे दिसून येते. मात्र भविष्यात जमिनीबाबत/जमिनीचे मालकी हक्क वारसा

हक्का व हददीबाबत किंवा अन्य कोणत्याही हक्कास बांधा निर्माण झाल्यास तसेच आवेदकांनी सदरचे आदेशातील अटी व शर्तीचे उल्लंघन केल्यास सदर अभिन्यासाची विकास परवानगी चे आदेश रद्द/व्यापगत होतील.

२६) मंजूर अभिन्याचे विवरण.

अ.क्र	विवरण	क्षेत्रफळ
१	७/२२ प्रमाणे ५१६/१, ५१६/२मधील अर्जदार यांचे ताब्यातील क्षेत्र	१२३३० + २४८०० = ३७१००
२	अभिन्यासाखालील एकुण क्षेत्रफळ	२४००० चौ.मी
३	खोळाच्या मैदानाखालील क्षेत्र	९६०० चौ.मी
४	शैक्षणिक भुखंडा खालील क्षेत्रफळ	९२६१ चौ.मी
५	रस्त्याखालील क्षेत्रफळ	५१३९ चौ.मी

मुख्याधिकारी,
नगर परिषद शेगांव.

- प्रस १) मा.जिल्हाधिकारी, बुलडाणा यांना माहितीसाठी सादर.
 २) मा.नगर रचनाकार, बुलडाणा यांना माहितीसाठी सादर.
 ३) मा.तहसिलदार, शेगांव यांना गाव नमुना एक, दोन, पाच व तालुका नमुना नंबर २ मध्ये योग्य ती नोंद घेण्यासाठी सादर.
 ४) मा.उपअधिक्षक, भुमिअभिलेख, शेगांव यांना मोजणी करून कमी जास्त पत्रक निर्गमित करण्यासाठी
 ५) त.ज.टी, शेगांव भाग ५ यांना गावच्या अभिलेखामध्ये योग्य त्या नोंद घेण्यासाठी.
 ✓ ६) श्री.सातपुडा शिक्षण संस्था जळगाव जामोद तर्फे अध्याक्ष कृष्णराव गणपत इंगळे रा.जळगाव जामोद

मुख्याधिकारी,
नगर परिषद शेगांव.

तहसिलदार, शेगांव यांचे कार्यालय
(सामाक्र. एन.ए.पी. ३४/शेगांव भाग-३/ ०९/२०१९-२०)

दिनांक : ११/०२/२०२०

परिशिष्ट ब

महाराष्ट्र जमीन महसूल संहिता, १९६६ च्या कलम ४२-अ मधील तरतुदीमध्ये नियोजन प्राधिकरणाने बांधकाम/विकास परवानगी दिली आहे अशा जमिनीच्या भोगवटदारास द्यावयाच्या सनदेचा नमुना

ज्या अर्थी जिल्हा बुलडाणा, तालुका शेगांव, गांव शेगांव भाग-३ च्या शेत स.नं. ५१६/१ मधील क्षेत्र १ हे २३ आर व स.नं. ५१६/२ मधील क्षेत्र २ हे ४८ आर पैकी २ हे ४० आर जमिनीचे भोगवटादार श्री सातपुडा शिक्षण संस्था जळगांव जामोद तर्फे अध्यक्ष कृष्णराव गणपत इंगळे, रा. जळगांव जामोद यांनी खालील दिलेल्या प्रमाणे जमीन अकृषक केलेली आहे.

०१	सातबारा प्रमाणे ५१६/१, ५१६/२ मधील अर्जदार यांचे ताब्यातील जमिनीचे एकुण क्षेत्रफळ	१२३३०+२४८०० = ३७१००.०० चौ.मी.
०२	अभिन्यासाखालील एकुण क्षेत्रफळ	२४०००० चौ.मी.
०३	खेळाच्या मैदानाखालील क्षेत्रफळ	९६००.०० चौ.मी.
०४	शैक्षणिक भुखंडा खालील क्षेत्रफळ	९२६१.६७ चौ.मी.
०५	रस्त्या खालील क्षेत्रफळ	५१३९.०० चौ.मी.

महाराष्ट्र जमीन महसूल संहिता, १९६६ च्या कलम ४२-अ च्या तरतुदीअन्वये निवासी या रहीवास अकृषिक प्रयोजनासाठी सदर जमिनीचा विकास करण्यास नगर परिषद, शेगांव या नियोजन प्राधिकरणाचा आदेश क्रमांक : विप/नरवि/नपाशे/२०८/२०२०, दि. १७/०१/२०२० अन्वये विकास परवानगी प्राप्त केली आहे, ज्या संबंधी नियोजन प्राधिकरणाने मंजूर केलेला नकाशा या सनदेसोबत संलग्न आहे.

ज्याअर्थी उक्त जमिनीच्या भोगवटादाराने शासनाला, उक्त संहितेच्या कलम ४७-अ नुसार देय रुपांतर कराची रक्कम रु. ३७,०४५/- व वर नमुद अकृषिक प्रयोजनार्थ वापरापोटी आकारणीची रक्कम रु. ७,४०९/- चा सन २०१९-२०२० करीता दि. १३/०२/२०२० रोजी भरणा केली आहे.

त्याअर्थी आता, उक्त संहितेमधील तरतुदीच्या आणि तदन्वये करण्यात आलेल्या नियमांच्या तरतुदींना आणि खालील शर्तींना अधिन राहून उपरोक्त जमिनीच्या भोगवटादारास सदर नियोजन प्राधिकार्याच्या वर उल्लेखीत विकास/बांधकाम परवानगीच्या अनुषंगाने सदर जमिनीवर अनुज्ञेय करण्यात आलेल्या अकृषिक वापरापोटी उक्त संहितेच्या कलम ४२-अ अन्वये ही सनद देण्यात येत आहे.

१) आकारणी:- उक्त जमिनीचा भोगवटादार उक्त जमिनीच्या संबधात या अगोदर वसुली योग्य असलेल्या आकारणी ऐवजी वर उल्लेखीत विकास/बांधकाम परवानगी प्राप्त झाल्यापासून दि. ३१ जुलै रोजी संपणाऱ्या हमीच्या कालावधीत शासनाला प्रत्येक वर्षी रु. ७,४०९/- (अक्षरी रु. सात हजार चारशे नऊ) या दराने परिगणित होणारी वार्षिक आकारणी देईल आणि उक्त कालावधी संपल्यानंतर, उक्त संहिते अन्वये मा. जिल्हाधिकारी यांचेकडून वेळोवेळी निश्चित करण्यात येईल, अशी सुधारित आकारणी देईल.

२) उक्त जमिनीचा भोगवटादार उक्त जमिनीवर वसुली योग्य असलेले सर्व कर, दर आणि उपकर भरील.

३) वरील प्रमाणे मंजूर केलेल्या वापरामध्ये किंवा वापराच्या क्षेत्रामध्ये नियोजन प्राधिकरणाच्या पुर्व मंजूरीशिवाय कोणताही बदल करू नये व ही सनद निर्गमित झाल्यानंतर नियोजन प्राधिकरणाच्या पुर्वमान्यतेने सदर जमिनीच्या वापरामध्ये किंवा वापराच्या क्षेत्रामध्ये कोणताही बदल झाल्यास त्याची माहिती, असा बदल नियोजन प्राधिकरणाकडून मंजूर झाल्यापासून ३० दिवसांच्या आत मा. जिल्हाधिकारी यांना देणे भोगवटादारावर बंधनकारक राहिल.

४) उक्त जमिनीच्या भोगवटादाराने पूर्वगामी शर्तीपैकी कोणत्याही शर्तीचे उल्लंघन केल्यास मा. जिल्हाधिकार्यास, उक्त संहितेच्या आणि तदन्वये करण्यात आलेल्या नियमांच्या तरतुदीअन्वये जी भरण्यास उपयोगकर्ता दायी असेल अशी इतर कोणत्याही शास्तीस बाधा न आणता त्यास योग्य वाटेल अशी आकारणी भरल्यावर आणि कलम ३२९ च्या पोट कलम (२) च्या अधीनतेने, त्यास योग्य वाटेल एवढा दंड भरल्यावर उक्त जमीन भोगवटादार यांच्या वहिवाटीत असण्याचे चालू ठेवता येईल.

त्याची साक्ष म्हणून बुलडाणा जिल्ह्याच्या मा. जिल्हाधिकारी यांनी प्राधिकृत केलेल्या अधिकाऱ्याने या ठिकाणी महाराष्ट्राचे राज्यपाल यांच्या वतीने स्वाक्षरी केली आहे आणि त्यांच्या पदाची मोहोर लावली आहे आणि अर्जदाराने सुध्दा दि. १६/०२/२०२० रोजी त्याची स्वाक्षरी येथे केलेली आहे.

भोगवटादाराची स्वाक्षरी

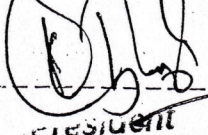
President
Jalpuda Education Society
Jalgaon (Jamod)

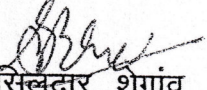
तहसिलदार, शेगांव
तहसिलदार, शेगांव

आम्ही जाहीर करतो की, ज्यांनी या सनदेवर स्वतः मालक म्हणून स्वाक्षरी केलेली आहे ते श्री सातपुडा शिक्षण संस्था जळगांव जामोद तर्फे अध्यक्ष कृष्णराव गणपत इंगळे, रा. जळगांव जामोद ह्या व्यक्ती, त्याच व्यक्ती आहेत आणि त्यांनी या ठिकाणी आमच्या समक्ष त्यांच्या स्वाक्षऱ्या केलेल्या आहेत.

साक्षीदारांच्या स्वाक्षऱ्या व पदनामे
१) श्री. जितेंद्र जगदियार वामोद
२) सौ. डॉ. अश्विनी शंकरि वामोद



प्रतिलिपी :

१. मुख्याधिकारी, नगर परिषद, शेगांव यांना माहीती करीता.
२. उपअधिक्षक, भूमी अभिलेख, शेगांव यांना माहीती करीता.
३. अ.का. जमाबंदी, यांना माहीती तथा आवश्यक त्या कार्यवाही करीता.
४. तलाठी, शेगांव भाग-३ यांना माहीती तथा आवश्यक त्या कार्यवाही करीता.
५. श्री सातपुडा शिक्षण संस्था जळगांव जामोद तर्फे अध्यक्ष कृष्णराव गणपत इंगळे, रा. जळगांव जामोद यांना माहीती करीता.

तहसिलदार, शेगांव
तहसिलदार, शेगांव

तहसिलदार शेगांव यांचे कार्यालय
 रा.प्र.क्र. एन.ए.पी. ३४/शेगांव भाग-३/ ०६/२०१९-२०

परिशिष्ट - अ

मौजे शेगांव भाग-३ येथील सर्व्हे नं. ५१६/१ व ५१६/२ मधील जमिनीचे शैक्षणिक प्रयोजना करीता अकृषक आकारणीचा प्रति चौ.मी. दर रु. ०.८० प्रमाणे अकृषक आकारणी

भुखंड क्र.	भुखंडाचे एकुण (चौ.मी.)	एकुण भुखंड	भुखंडाखालील क्षेत्र (चौ.मी.)	अकृषक आकारणी
१	९२६१.००	१	९२६१.००	७४०९
	एकुण		९२६१.००.	७४०९

TANSILBAR

[Signature]
 तहसिलदार, शेगांव

(Signature)

—शेगाव नगर परिषद कार्यालय—

जि. बुलडाणा



फोन :- ०७२६५-२५२०१५

ईमेल :- co.shegaon@gmail.com

जा.क्र./सुधारीत विप/शैक्षणिक/नरवि/नपाशे/१५६/२०२२

दिनांक :- ४ / ७ / २०२२

(सुधारीत विकास परवानगी आदेश)

(मंजुर एकत्रिकृत विकास नियंत्रण व प्रोत्साहन नियमावलीतील नियम क्र. २.६ नुसार)

(पारित दि. ४ / ७ / २०२२)

- संदर्भ : १) मा.नगर रचनाकार बुलडाणा यांचे पत्र जा.क्र.रुपांतरण/मौजे शेगांव/ग.न.५१६/१/२ नरबु/९२९ दि:२६/०६/२०१६
- २) मा.उपअधिकक्षक भुमी अभिलेख शेगांव मो.र.क्र.२५/ दि:०६/०८/२०१९
- ३) विकास शुल्क रु.८३३४९पावती क्र.७४७६ दि:१३/११/२०१९
- ४) तहसिलदार शेगांव यांचे पत्र क्र.कावि/प्र.१/५९३/२०१९ दि.२६.०८.२०१९
- ५) नगर परिषद शेगाव विकास परवानगी आदेश क्र. १९१/२०२० दि. ०८/०९/२०२०.
- ६) तहसिलदार शेगाव यांचे परिशिष्ट (ब) एन.ए.पी.३४/शेगाव/भाग-३/०६/२०१९-२० दि. १८/०२/२०२०.
- ७) आवेदक यांचा सुधारीत परवानगी बाबत विनंती अर्ज दि. २८/१०/२०२१.
- ८) मा. सहायक संचालक नगर रचना बुलडाणा यांचे सुधारीत विकास परवानगी मंजुरात १७७४ दि. २९/१०/२०२१.
- ९) उपअधिकक्षक भुमी अभिलेख शेगाव यांची सिमांकन मोजणी मो.र.क्र.२२ दि. २६/०४/२०२२.

श्री. सातपुडा शिक्षण संस्था जळगाव जामोद तर्फे अध्यक्ष कृष्णराव गणपत इंगळे रा. जळगाव जामोद जि. बुलडाणा यांनी त्यांचे मौजा शेगाव भाग ३ येथिल शेत सर्व्हे नं. ५१६/१ मधील १.२३ हे.आर. व ५१६/२ मधील २.४८ हे.आर. एकुण क्षेत्र ३.७१ हे.आर. पैकी २.५० हे.आर. मालकीच्या व ताब्यातील शेत जमीनीस शैक्षणिक प्रयोजनार्थ विकास परवानगी मिळणे बाबत दि. २५/०३/२०१९ रोजी मुख्याधिकारी न.प. शेगाव यांचे कडे रीतसर अर्ज दाखल केला होता. त्यान्वये संदर्भ क्र. १,२,३,४ नुसार योग्य ती कार्यवाही करून संदर्भ क्र. ५ अन्वये विकास परवानगी प्रदान करण्यात आली होती.

परंतु संदर्भ क्र. ७ अन्वये आवेदक यांनी उक्त अभिन्यासात फेरबदल करून मिळणे बाबत विनंती अर्ज या कार्यालयात दाखल केला. त्यान्वये संदर्भ क्र. ८ नुसार मा. सहायक संचालक नगर रचना बुलडाणा यांनी सुधारीत अभिन्यासास मंजूरी प्रदान केली आहे त्याअर्थी आवेदकास या कार्यालयामार्फत जा.क्र. ३६५/२०२१ दि. २९/१०/२०२१. नुसार सुधारीत तात्पुरती अभिन्यास विकास परवानगी प्रदान करण्यात आली आहे.

त्यान्वये संदर्भ क्र. ९ अन्वये आवेदक यांनी उपअधिकक्षक भुमी अभिलेख शेगाव यांची सिमांकन मोजणी क प्रत सादर केली असुन सुधारीत विकास परवानगी आदेश देणे बाबत विनंती केली आहे.

प्रकरणी महाराष्ट्र प्रादेशिक व नगर रचना अधिनियम १९६६ कलम १२४ अ/ब नुसार विकास शुल्क रु ८३३४९ चा भरणा पावती क्र.७४७६ दि:१३/११/२०१९ नुसार झाल्याचे दिसुन येते तसेच विकास परवानगीसाठी सक्षम प्राधिकारी म्हणुन मुख्याधिकारी नगर परिषद शेगांव यांना विहित केलेल्या अधिकारांचा वापर करुन अर्जदाराच्या मालकीच्या जागेत शैक्षणिक प्रयोजनार्थ सुधारीत विकास परवानगी देण्यास प्राप्त

कागद पत्रानुसार कार्यवाही करुन महाराष्ट्र प्रादेशिक नियोजन व नगर रचना अधिनियम १९६६ चे कलम ४५ व मंजुर एकत्रिकृत विकास नियंत्रण व प्रोत्साहन नियमावली तरतुद क्र. २.६ नुसार सोबतच्या परिशिष्ट * अ मध्ये नमुद अटी व शर्ती अधिन राहुन उक्त प्रस्तावास शैक्षणिक प्रयोजनार्थ खालील विवरणाप्रमाणे सुधरीत विकास परवानगी देण्यात येत आहे.

अ.क्र	विवरण	क्षेत्रफळ .चौ.मी.
१	७/१२ प्रमाणे ५१६/१,५१५/२मधील अर्जदार यांचे ताब्यातील क्षेत्र	१२३३० + २४८०० = ३७१००
२	अभिन्यासाखालील एकुण क्षेत्रफळ	२५००० चौ.मी.
३	खेळाच्या मैदानाखालील क्षेत्र	१०००० चौ.मी.
४	शैक्षणिक भुखंडा खालील क्षेत्रफळ	६६७५ चौ.मी.
५	रस्त्याखालील क्षेत्रफळ	८२५५ चौ.मी.

परिशिष्ट (अ) (अंतिम अभिन्यास परवानगी)

- १) मंजुर नकाशाप्रमाणेच जागेचा विकास करणे बंधनकारक राहिल.
- २) प्रस्तावासोबत मोजणी मो.र.न.२५/दि.०६/०८/२०१९ तसेच मो.र.क्र.२२/दि.२६/०४/२०२२ ने केलेल्या मोजणी नकाशातील हददीचे अधिन राहुन तसेच जागेच्या मालकी बाबत जमीन मालकाने याबाबत सादर केलेल्या कागदपत्रांच्या अधिन राहुन परवानगी देण्यात येत आहे. सदर जागेच्या मालकी हददीचे अनुषंगाने व्यक्तिगत वाद/न्यायालयीन वाद उदयवलेस त्याची सर्वस्वी जबाबदारी जमीनमालक यांची राहिल. ज्या जागेची मालकी जमीनमालक यांची नाही अशा कोणत्याही जमीनीवर सदर परवानगीद्वारे विकास अनुज्ञेय राहणार नाही.
- ३) सदर जमीनीचे अकृषीक आदेश महसुल विभागाकडुन प्राप्त करत घेउन त्याची स्वाक्षांकित प्रत प्राधिकरणाकडे सादर करणे जमीन मालक यांचेवर बंधनकार राहिल.
- ४) सदर मंजुर अभिन्यासाचा वापर शैक्षणिक कारणासाठी अनुज्ञेय राहिल.
- ५) सदर मंजुर अभिन्यासातील खेळाच्या मैदानाखालील क्षेत्र १०००० चौ.मी.फक्त खेळण्याकरीताच अनुज्ञेय राहिल व त्याप्रकारच्या तत्सम उपकरणाकरीता राहिल त्यावर कुठल्याही प्रकारचे बांधकाम अनुज्ञेय राहणार नाही.
- ६) अभिन्यासातील कोणत्याही भुखंडाची उपविभागणी पूर्व परवानगी शिवाय करण्यात येउ नये.
- ७) सदर जागेस पोच रस्त्याबाबत भविष्यात वाद उदभवल्यास त्यांची सर्वस्वी जबाबदारी अर्जदार यांचेवर राहिल.
- ८) प्रस्तुत जमीनीवर भविष्यात छाननी शुल्क प्रमीयम शुल्क विकास शुल्क इत्यादी बाबतच्या रकमेची बाकी उदवल्यास सदर रक्कम प्राधिकरणाकडे जमा करणे जमीन मालक यांचे वर बंधनकारक राहिल.
- ९) जागेवर भुमी अभिलेख शेगांव यांनी दिलेल्या सिंमाकन मोजणी नकाशानुसार जागेची चतुःसीमा अनुज्ञेय राहिल.
- १०) अभिन्यासातील भुखंडाचा विकास करतेवेळी आजुबाजुच्या भुखंडधारकाचा सुविधा अधिकार म्हणजेच हवा, पाणी, प्रकाश पोच रस्ता बाधीत होता कामा नये.

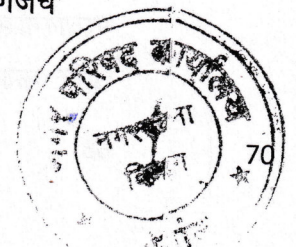

विकासकाने आजुबाजुच्या परिसरात अस्वच्छता व घाण निर्माण होणार नाही अशा रीतीने आपल्या स्वखर्चाने पाणी पुरवठा व सांडपाण्याचा निचरा करण्याची व्यवस्था केली पाहिजे.

- १२) अभिन्यासातील खेळाचे मैदान जागेवर चारही बाजूने वृक्षरोपण करून त्यांचे सवर्धन करणे बंधनकारक राहिल.
- १३) दिलेली परवानगी हि मुंबई कुळवहीवाट व शेतजमीन अधिनियम १९४८ महाराष्ट्र ग्रामपंचायत अधिनियम आवि नगर परिषद अधिनियम इत्यादी सारख्या त्या त्या वेळी अंमलात असलेल्या इतर कोणत्याही कायद्याचे कोणतेही उपबंध प्रकरणाच्या अन्यसंबंधीत बाबीच्या बाबतीत लागू होतील त्या उपबंधाच्या अधिन असेल तसेच भविष्यात याबाबत प्रकरणी हरकत आल्यास किंवा दाखल केलेली माहिती चुकीची बनावट व दिशाभूल करणारी आढळल्यास सदर परवानगी रद्द समजण्यात येईल.
- १४) अभिन्यासात पिण्याच्या पाण्याचा पुरवठा व विद्युत पुरवठा होण्याच्या दृष्टिने आवश्यक ती व्यवस्था व तरतुद करून घ्यावी.
- १५) अभिन्यासातील जागेवर सध्या उभी असलेली मोठी झाडे व विहिरी बगैरे सध्याच्या स्थितीत शक्यतोवर अस्तीत्वात राहू दयावीत.
- १६) अभिन्यासातील जागेवर नागरी सुविधा पुरविणे विकासकर्त्यास बंधनकारक राहिल
- १७) सदर अभिन्यास मंजूरी आदेश हे विविध कार्यालयाकडून प्राप्त नाहरकत प्रमाणपत्र अर्जदाराने सादर केलेले कागदपत्रे, शपथपत्रे इत्यादी च्या आधारे देण्या येत असुन उक्त कागदपत्रे खोटी किंवा बनावट असल्याचे आढळून आल्यास सदर परवानगी तात्काळ रद्द समजण्यात येईल अर्जदाराव विरुद्ध कायदेशि कार्यवाही करण्यात येईल.
- १८) अभिन्यासा खालील जागेसंबंधीत कुठल्याही न्यायालयात यापुर्वी दाखल झालेले, सदरस्थीत चालू असलेले व भविष्यात दाखल होणारया खटल्यांमध्ये झालेल्या मा.न्यालयाच्या आदेश तसेच वरिष्ठ कार्यालयाकडून प्राप्त होणारे निर्देशास अधिन राहून उक्त मंजूरीचे आदेश निगमित करण्यात येत आहे महाराष्ट्र जमीन महसुल अधिनियम १९६९ जमीनीच्या वापरातील बदल व अकृषक कर आकरणीकलम ४ च्या अटीचे पालन करावे.
- २०) प्रकरणाखालील जमिनीवर काही बोजा असल्यास किंवा बोजा निघाल्यास त्याचा भरणा करणे आवेदकास/भु धारकास बंधनकारक राहिल.
- २१) जमिनमालकास मंजुर अभिन्यासाची महसुल विभागाकडून सनद प्राप्त करून त्यांची साक्षात्कृत प्रत या कार्यालयात सादर करणे बंधनकारक राहिल.
- २२) प्रकरणांतर्गत आवेदकाने सादर केलेले मालकीहक्क बाबत चे कागदपत्रे अभिलेखावरून जमिनी त्यांच्या ताब्यातील मालकीचे असल्याचे दिसून येते. मात्र भविष्यात जमिनीबाबत/जमिनीचे मालकी हक्क, वारसा हक्क व हददीबाबत किंवा अन्य कोणत्याही हक्कास बांधा निर्माण झाल्यास तसेच आवेदकांनी सदरचे आदेशातील अटी व शर्तीचे उल्लंघन केल्यास सदर अभिन्यासाची विकास परवानगी चे आदेश रद्द/व्यापगत होतील.

२३) मंजुर अभिन्याचे विवरण.

अ.क्र	विवरण	क्षेत्रफळ .चौ.मी.
१	७/१२ प्रमाणे ५१६/१,५१५/२मधील अर्जदार यांचे ताब्यातील क्षेत्र	१२३३० + २४८०० = ३७१००
२	अभिन्यासाखालील एकुण क्षेत्रफळ	२५००० चौ.मी.
३	खेळाच्या मैदानाखालील क्षेत्र	१०००० चौ.मी.
४	शैक्षणिक भुखंडा खालील क्षेत्रफळ	६६७५ चौ.मी.
५	रस्त्याखालील क्षेत्रफळ	८२५५ चौ.मी.

२०१
मुख्याधिकारी,
नगर परिषद शेगांव.

- प्रत: १) मा.जिल्हाधिकारी, बुलडाणा यांना माहितीसाठी सादर.
२) मा.नगर रचनाकार, बुलडाणा यांना माहितीसाठी सादर.
३) मा.तहसिलदार, शेगांव यांना गाव नमुना एक,दोन,पाच व तालुका नमुना नंबर २ मध्ये योग्य ती नोंद घेण्यासाठी सादर.
४) मा.उपअधिक्षक, भुमिअभिलेख,शेगांव यांना मोजणी करून कमी जास्त पत्रक निर्गमित करण्यासाठी
५) तलाठी, शेगांव भाग ३ यांना गावच्या अभिलेखामध्ये योग्य त्या नोंद घेण्यासाठी.
✓ ६) श्री.सातपुडा शिक्षण संस्था जळगाव जामोद तर्फे अध्यक्ष कृष्णराव गणपत इंगळे रा.जळगाव जामोद



Kakar
मुख्याधिकारी,
नगर परिषद शेगांव.

27 MAY 2022

NOTED & REGISTERED

Sr. No. 478/2022

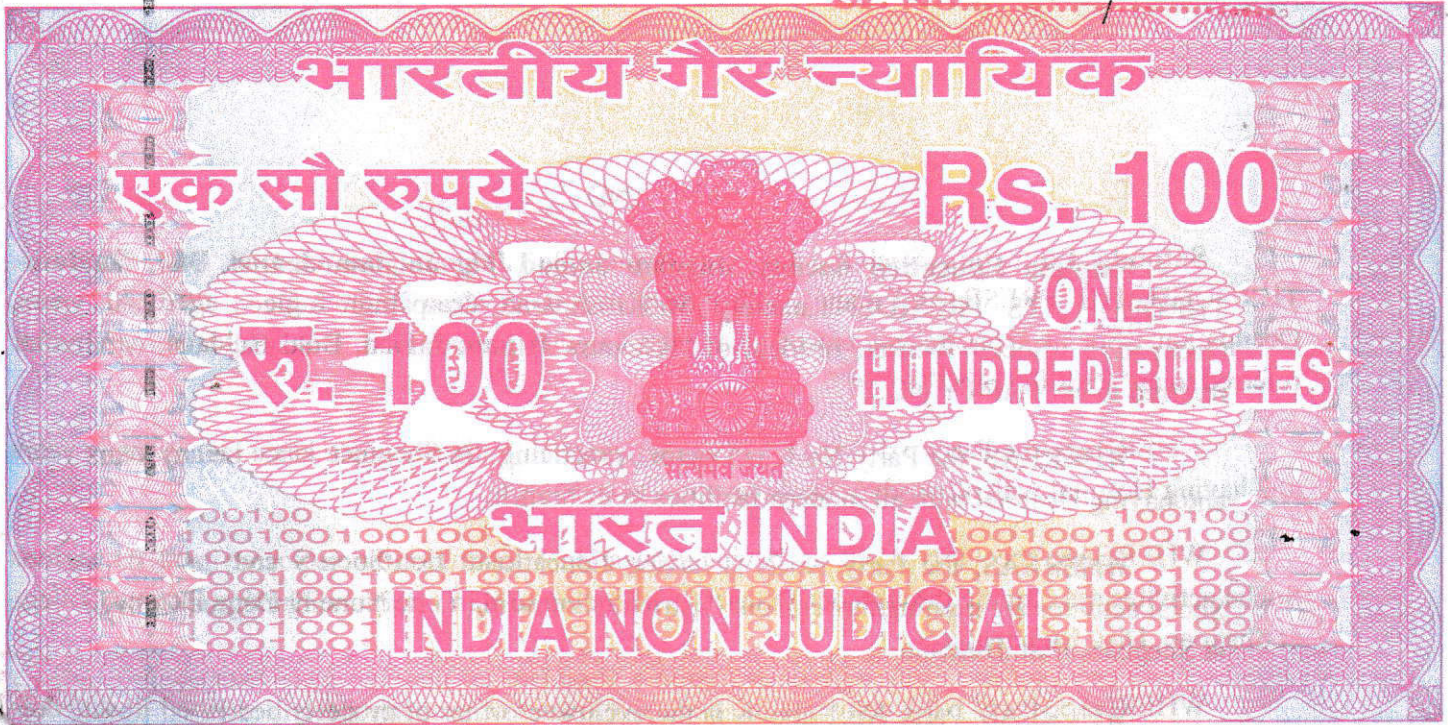

महाराष्ट्र MAHARASHTRA

© 2020 ©

YN 263960

उपकावागार कार्यालय
जळगाव ज. जि. बुलडाना

दि 21 मे 2021

उपकावागार अधिकारी
जळगाव जामाद

२५२४४ २६१२४३

२२२२३१

कशासकजी

ज्या हजर

ब.पी.सायड

११/१३ बरोड नं. ६३०५००२



MEMORANDUM OF UNDERSTANDING

THIS MEMORANDUM OF UNDERSTANDING is made on this 27th day of May, 2022, at Shegaon, between

DR. Swati Sandeep Wakekar, aged about 36 years, trustee of Satpuda Education Society and Trustee of Mauli Multispecialty Hospital (Critical Care) Shegaon, Tq, Shegaon, Dist. Buldana. "PARTY NO.1"

AND

Satpuda Education Society, Jalgoan Jamod Tq. Jalgoan Jamod Dist, Buldana.
THROUGH ITS PRESIDENT, namely Mr. Krushnarao Ganpatrao Ingle aged 70 years,
Occupation : Social Worker, resident of "Kazipura Jalgoan Jamod, Dist. Buldana, hereinafter
referred to as "PARTY NO.2"

WHEREAS, the Party No.1, is Doctor , practicing in Shegoan since last so many years
and having Hospital with all modern facilities in its branch.

WHEREAS, the Party No.2, is having Educational Institution/Society and its various
Social activities are running through out District, is intending to start one Nursing Degree College
at Shegoan, Dist. Buldana.

WHEREAS. Party No.1 above, is the exclusive owner of property described in schedule
given below and at present the Hospital of **100 bedded** capacities is running under the name as
Mauli Multispecialty Hospital (Critical Care) Shegoan, Tq, Shegoan Dist. Buldana. The said
property i.e. building/ Hospital of party No.1, is hereby ready to allow the party No.2, to attach
his Satpuda Institute of Nursing, Shegaon, for practical training programme of the students as per
rules and regulations of the Party No.1 and 2 i.e. Hospital and Nursing College as Parent
Hospital .

AND WHEREAS, party no.2 is willing to utilize the scheduled property delineated
hereinafter for the exclusive use of Hospital for the training programme for next Thirty (30)
years.

AND WHEREAS, Party No.1 and party No.2 are agreed to utilize the said property for
the exclusive use for continuous Thirty (30) years for the Hospital which begins from the day of
execution of the present deed hereinafter.

AND WHEREAS, the party No.2 hereby will take proper care of the premises during the
period of agreement and shall not use the premises in any manner which may damage the
structure.

AND WHEREAS, this arrangement shall be operative and shall commence from 27th of
May 2022 till expiration of Thirty years and thereafter continuation of the said arrangement shall
be at the exclusive option of Party No.1, on fresh terms and conditions.

AND WHEREAS the Party No.2 shall not claim any right to continue the said
arrangement after expiry of the period mentioned above and shall in case of discontinuance of
the arrangement as above, by Party No.1, remove material and handover the fixtures and
furniture's as well as machines and tools Whatsoever relating to the medical facilities and
premises in vacant and good condition as it was at the time of commencement of this
arrangement.

SCHEDULE OF THE PROPERTY

Building admeasuring about 6000 Sq. feets, on plot situated in Warkari Nagar, Mauli Tower, Shegaon. and recognized as Mauli multispecialty Hospital (critical care) Shegoan Tq, shegoan Dist. Buldana bounded as under:-

- East : MTDC guest house.
- West : Petrol Pump.
- North : Play Ground.
- South : Wankhede House.



IN WITNESS WHEREOF the parties here to, have set and Subscribed their respective hands to this Memorandum of Understanding before the attesting witnesses on the day, month and year herein above first written and this deed shall always be binding on legal heirs, representatives, successors of the parties hereto.

WITNESSES

1) Sign. [Signature]
Name : Mr. Sanjay M. Ghate

2) Sign. [Signature]
Name : Mr. Magesh Wankhade

[Signature]
Dr. Swati Sandeep Wakekar
B.D.S. Reg. No. 13246
Director
(Mauli Multispecialty Hospital & Mauli Dialysis) and Heart Care Center, Shegaon

[Signature]
(Mr. Krusna Prasad Ingle)
Satpuda Education Society
President
Satpuda Education Society
Jalgaon (Jamod)
Jalgaon Jamod ,
(Party No.2)

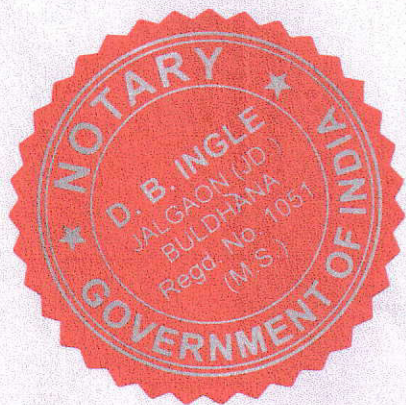

ATTESTED
[Signature]
Deepak B. Ingle
NOTARY GOV. OF MAHARASHTRA
BULD/NA DIST
Deepak B. Ingle
NOTARY
JALGAON (JD.) DIST. BULDHANA
Regd. No. 1051

I Know and identify the Deponent Executants, her/his sig before me. [Signature]

NOTED & REGISTERED
Sr. No. 478/2022

27 MAY 2022



भारत सरकार
GOVERNMENT OF INDIA



सी. स्वाती संदीप वाकेकर
Sau. Swati Sandeep Wakekar

पती : संदीप रामदास वाकेकर
Husband : Sandeep Ramdas
Wakekar

जन्म वर्ष / Year of Birth : 1983
स्त्री / Female



7184 5241 4063

आधार — सामान्य माणसाचा अधिकार



नास्तान्य विशिष्ट-जिल्हा प्राधिकरण
UNIQUE IDENTIFICATION AUTHORITY OF INDIA



आधार

पत्ता W/O संदीप वाकेकर, वाकेकर
हॉस्पिटल मेन रोड, जळगाव जामोद,
जळगाव, बुलडाणा, महाराष्ट्र, 443402

Address: W/O Sandeep Wakekar,
wakekar hospital main road,
Jalgaon Jamod, Jalgaon, Buldana,
Maharashtra, 443402



1947
1600 180 1947



help@uidai.gov.in



www.uidai.gov.in



P.O. Box No. 1947,
Bengaluru-560 001

Dr. Swati Sandeep Wakekar
B.D.S. Reg. No.-13246
Director
Maui Multispeciality Hospital &
Maui Dialysis and Heart Care
Center, Shegaon



भारत सरकार
Government of India



कृष्णराव गणपतराव इंगळे
Krishnarao Ganpatrao Ingle
जन्म तारीख / DOB : 20/01/1951
पुरुष / Male



9440 1520 5755

आधार - सामान्य माणसाचा अधिकार



भारतीय विशिष्ट ओळख प्राधिकरण
Unique Identification Authority of India

पत्ता कृष्णा निवास, काझीपुरा,
जळगाव जामोद, जळगाव, बुलढाणा,
महाराष्ट्र, 443402

Address: krishna nivas, kazipura, Jalgaon
(Jamod), Jalgaon, Buldhana, Maharashtra,
443402

9440 1520 5755

1947
1800 300 1947

help@uidai.gov.in

www.ww
www.uidai.gov.in



President
Satpuda Education Society
Jalgaon (Jamod)

क्रमांक 449/22 मा न्या नो का बुलडाणा
 प्रजंदासचे नम्व डॉ. व. व. स. 621
 नकल अज आला तो दिनांक 11/11/22
 नकल तयार दिनांक 4/10/22 स. व. आ.
 नकल दिली तो दिनांक 4/10/22

क्रा 49 518/22
 Inc. No. 26/22-24/11/22
 Ex. No. 1
 Date 22

NOTED & REGISTERED
 Page No. 52.....Sr. No. 37
 Date: 17/11/22

अनुसुची-3

अधिकांक 8/3/2022 (नियम 13 (1) कलम 22 पहा)

सार्वजनिक न्याय नोंदणी कार्यालय
 बुलडाणा विभागातील सार्वजनिक विश्वस्त व्यवस्थाच्या नोंदणी पुस्तकात नोंदलेल्या तपशिलात
 झालेल्या किंवा करावयाची ईच्छा असलेल्या फेरफारासंबंधी प्रतिवृत्त :-

सार्वजनिक विश्वस्तेचे नांव :- स्व.पुरुषोत्तम हरी (गणेश)पाटील चॅरीटेबल ट्रस्ट
 शेगांव ता. शेगांव, जि. बुलडाणा
 प. द्र. रजि. नं. ई - 143 (बुलडाणा)

संस्थेचा ई-मेल आयडी. - lphgpc@gmail.com

संस्थेचा मोबाईल नं. - 9422182186

नोंदणी क्रमांक - ई - 143 (बुलडाणा)

अर्जदार :- श्री ज्ञानेश्वर पुरुषोत्तम पाटील - अध्यक्ष

रा. "पर्णकुटी" बाळापुर रोड, शेगांव ता. शेगांव,
 जि. बुलडाणा

मो. नं. 9011111991

ई-मेल आयडी. - bhawani.bank@gmail.com

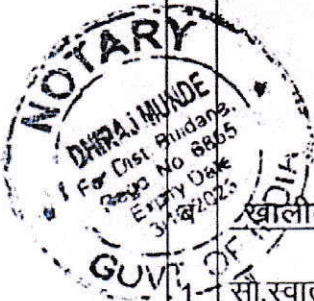

अ क्र	फेरफाराचे स्वरूप	फेरफाराची कारणे	शेरे कोणतेही असल्यास
अ	खालील तपशिलाची नोंद कमी करावी	संस्थेच्या विश्वस्त मंडळाच्या दि. 09/01/2020 च्या सभेतील विषय व ठराव कं. 2 नुसार विश्वस्त म्हणून निवड झाल्यामुळे	1) विश्वस्त मंडळाच्या सभेची सुचना दिनांक 02/01/2020 ची प्रत. 2) संस्थेची दि. 09/01/2020 च्या विश्वस्त मंडळाच्या सभेच्या ईतिवृत्ताची प्रत 3) नवनिर्वाचित विश्वस्त पदाधिकार्यांचे विहित नमुन्यातील संमतीपत्र.
1-	सौ.स्वाती संदिप वाकेकर - विश्वस्त रा. हॉस्पिटल मेन रोड, जळगांव जामोद ता. जळगांव जामोद, जि. बुलडाणा -443402 मो. नं. 9960730939 email -swatiwakekar@gmail.com		

(Signature)

(Signature)
 अध्यक्ष

	पदाचा कालावधी दि.20/01/2020 ते आजीव पर्यंत	4) नवनिर्वाचित विश्वस्त पदाधिकार्यांचे आधारकार्ड व पॅनकार्ड ची डोरॉक्स प्रत.
--	--	---

दि. 17/01/2022

प्रतिवृत्त देणाऱ्या विश्वस्ताचे नांव व सही



(श्री ज्ञानेश्वर पुरुषोत्तम पाटील -अध्यक्ष)

स्व.पुरुषोत्तम हरी (गणेश)पाटील चॅरीटेबल ट्रस्ट
शेगांव ता ,शेगांव,जि. बुलडाणा
प. ट्र. रजि. नं .ई - 143 (बुलडाणा)
- सत्यापन -



मी, श्री ज्ञानेश्वर पुरुषोत्तम पाटील, वय अं 53 वर्षे,धंदा - शेती
रा. "पर्णकुटी" बाळापुर रोड, शेगांव ता. शेगांव,जि. बुलडाणा याद्वारे प्रतिज्ञेवर
सत्यापन करतो की,उपरोक्त बदल अर्जातील संपुर्ण मजकुर माझे सांगणेप्रमाणे,
माहीतीप्रमाणे आणि संस्थेच्या उपलब्ध रेकॉर्ड प्रमाणे खरा व बरोबर असून सदर
मजकुर मी वाचुन समजुन हयावर मी आज बुलडाणा येथे दि. 17/01/2022
माझी सही करित आहे.

प्रतिज्ञार्थीस ओळखतो.

अर्जदाराची सही



अॅड. एस. डब्ल्यु. ढगे, शेगांव) (श्री ज्ञानेश्वर पुरुषोत्तम पाटील -अध्यक्ष)

स्व.पुरुषोत्तम हरी (गणेश)पाटील चॅरीटेबल ट्रस्ट
शेगांव ता ,शेगांव,जि. बुलडाणा
प. ट्र. रजि. नं .ई - 143 (बुलडाणा)
माझे समक्ष

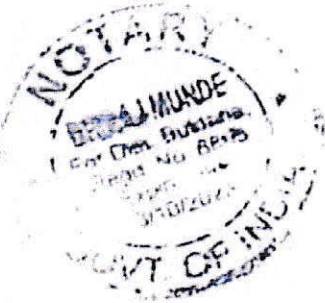

BEFORE ME

DHIRAJ MUNDE
ADVOCATE & NOTARY
For Buldhana Dist. Reg. No. 6845

अध्यक्ष

सातपुडा शिक्षण संस्था
जळगांव जा.जि.बुलडाणा

बदल अर्ज क्रमांक : ०२६/२०२२ नि.क्र.१ वरील आदेश

अर्जदारार हजर. बदल अर्जातील बाबी आणि परिस्थितीवरून विचाराधीन मुदते निष्कर्षासह खालील प्रमाणे.

अ.क्र.	मुदते	निष्कर्ष
०१.	अर्जदाराने अर्जामध्ये नमुद केलेला बदल घडुन आला आहे का व तो कायदेशिर आहे का ?	होकारार्थी.
०२.	आदेश काय?	अंतीम आदेश

का र ण मि मां सा

०२. अर्जदारांचा युक्तीवाद ऐकला. अभिलेख पाहिला. अर्जदाराने अर्जासोबत नि.क्र.१४ वर अर्जातील कथनाच्या पृष्ठयार्थ पुराव्याचे प्रतिज्ञापत्र दाखल केले. तसेच नि.क्र.०९ वर येणा-या सभासदाचे संमतीपत्र, नि.क्र.०७ वर दि.०२/०१/२०२० रोजीची कार्यकारी मंडळाची सभाची नोटीसची पडताळलेली प्रत, नि.क्र.०८ वर दि.०९/०२/२०२० रोजीची कार्यकारी मंडळाच्या सभेच्या ठरावाची पडताळलेली प्रत व आवश्यक कागदपत्रावर भिस्त ठेवलेली आहे.

०३. अर्ज दाखल करण्यास झालेला विलंब विलंब अर्जावरील दिनांक २२/०२/२०२२ रोजीच्या आदेशानुसार संस्थेच्या हिताच्या व सुरळीत कारभाराच्या दृष्टीने माफ करण्यात आला आहे.

०४. सदरचा बदल अर्ज हा वादरहीत आहे. परंतु असे असेल तरी सदर बदल हा संस्थेच्या नियम व नियमावली नुसार झाला किंवा कसे हे पाहणे गरजेचे आहे. अर्जदार संस्थेच्या योजनेनुसार विश्वस्तांची संख्या कमीत कमी पाच व जास्तीत जास्त सात असल्यामुळे एका विश्वस्ताची नियुक्ती / निवड संस्थेने केली आहे. त्या अनुषंगाने बदल झाल्याचे दिसून येते.

०५. अर्जदाराच्या बदल अर्जाचे व पुरावा प्रतिज्ञालेखाचे अवलोकन केले असता अर्जदाराने शपथेवर कार्यकारी मंडळाच्या दि.०२/०१/२०२० रोजी काढण्यात आलेल्या नोटीसवर सर्व सभासदांच्या व अर्जदाराच्या स्वाक्ष-या दिसून येत आहे. त्या अनुषंगाने दि.०९/०२/२०२० च्या



23/2/22

अध्यक्ष

सातपुडा शिक्षण संस्था

जळगाव जिल्हा बलढाणा

कार्यकारी मंडळाच्या ठरावात सदरच्या सभेमध्ये रिक्त झालेली पदे नविन विश्वस्तांची निवड करण्यात आल्याचे दिसून येते. तसेच अर्जदाराचे शपथपत्र, कार्यकारी सभेचा ठरावाचे अवलोकन केले असता कार्यकारी मंडळाने ठराव घेवून संस्थेच्या सभासदांना कार्यकारी सभेची सुचना दिली आहे. कार्यकारी मंडळाच्या सभेला पदाधिकारी व सदस्य हजर होते व त्यांचे मतानुसार नविन सदस्यांची निवड झाल्याचे दिसून येते. सदर जागी स्वाती संदीप वाकेकर-विश्वस्त यांना बहुमताने निवडण्यात आल्याचे दिसून येते. त्यामुळे वरील सर्व बाबीचा विचार करता व अर्जदाराने सादर केलेल्या अभिलेखावरून व संस्थेच्या नियम व नियमानुसार नविन सदस्याचे कायदेशिर बदल झाल्याचे सिद्ध होते. त्यामुळे महाराष्ट्र सार्वजनिक विश्वस्त व्यवस्था अधिनियम १९५० कायद्याचे कलम २२ नुसार सदर बदल अर्ज मंजूर करणे न्यायोचित होईल. वरील कारणाकरीता मी मुददा क्र.०१ चे उत्तर होकारार्थी देत आहे.

मुददा क्र.२

०६. मी मुददा क्र.१ चे उत्तर होकारार्थी दिले असून त्या अनुषंगाने खालील प्रमाणे आदेश पारित करण्यात येत आहे.

आदेश

१. बदल अर्ज मंजूर करण्यात येतो.
२. सदर आदेशाची नोंद संस्थेच्या परिशिष्ट-१ वर घेण्यात यावी.
३. खर्चाबाबत आदेश नाही.

दिनांक : २५.०२.२०२२

(प्र. नि. आवळे)

सहायक धर्मादाय आयुक्त,
बुलडाणा विभाग, बुलडाणा.

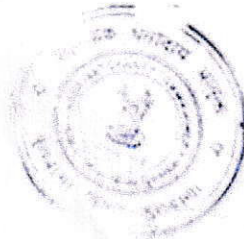

ZEROX TRUE COPY

25/2/22
प्र. नि. आवळे
सहायक धर्मादाय आयुक्त
बुलडाणा विभाग, बुलडाणा

अध्यक्ष

सातपुडा शिक्षण संस्था
जळगाव जा. जि. बुलडाणा

मा. सहायक सार्वजनिक आयुक्त, बुलढाणा येथे
फॉर्म क्र. २२६/१८ वरचे ३७९/१७ प्रमाण
दि. २०/१२/१८ व दि. ०१/०५/२०१६ ये अर्जासुद्धा
दुरुस्ती करण्यांत आली.

[SP-CC-BPT. 2a

CERTIFICATE OF REGISTRATION No. 507747



सहायक सार्वजनिक आयुक्त

It is hereby registered that the Public Trust described below has this day been duly registered under the Bombay Public Trusts Act, 1950 (Bom. XXIX of 1950), at the Public Trusts Registration Office.

Name of Public Trust स्व. पी. एच. पाटील मेमोरियल ट्रस्ट दोगांव ता. शेगांव

Number in the Register of Public Trusts ३७३ (बुलढाणा)

Certificate issued to श्री. रजगोपाल रजगोपाल दामोदरराव द्वारा पी. एच. पाटील

Given under my hand, this 17th day of Nov 1994

198

Signature [Signature]
Designation: सहायक सार्वजनिक आयुक्त
सार्वजनिक ध्यास नोंदणी
सहायक कार्यालय, बुलढाणा

[Signature]
President
Satpuda Education Society
Jalgaon (Jamod)

|| Shri ||

Late Purushottam Hari (Ganesh) Patil Charitable Trust, Shegaon

Website : www.mauligroup.org
Email : lphgpct@gmail.com

(R.No.E-143) Buldana

Chairman
Dnyaneshwar P. Patil

"Parnakuti", Gajanan Society, SHEGAON 444203 (C.Rly.) Dist. Buldana (M.S.) Mob. 9422182186

Ref. No. _____

Date : 10/04/2021

वै. पुरुषोत्तम हरी (गणेश) पाटील चारिटेबल ट्रस्ट, शेगांव संस्थेच्या विश्वस्त मंडळाच्या दि. 09/01/2020 रोजी संपन्न झालेल्या सभेतील ठराव क्रमांक 02 ची नक्कल

विषय क्र 02 :- डॉ. सौ स्वाती संदीप वाकेकर यांच्या विश्वस्त मंडळावर नियुक्ती बाबत.

ठराव 02 :- आज रोजी विश्वस्त मंडळाच्या भरलेल्या सभेत सदस्या डॉ. सौ. स्वाती संदीप वाकेकर यांची विश्वस्त मंडळावर नियुक्ती करण्याबाबत सविस्तर चर्चा करण्यात आली. डॉ. स्वाती संदीप वाकेकर यांना वैद्यकिय व सामाजिक क्षेत्रातील कार्याचा उत्तम अनुभव व आवड असून त्यांना विश्वस्त मंडळाच्या सदस्य पदी नियुक्त करण्याचे मत श्री पांडुरंग पुरुषोत्तम पाटील यांनी व्यक्त केले असता त्यांची न्यासाचे नियम व अटीस अधिन राहून विश्वस्त मंडळाचे अनुमतीने नियुक्ती करण्यास सर्वानुमते मंजुरा देण्यात आली. इतर रितसर आवश्यकबाबींची कार्यवाही करण्याचे अधिकार ट्रस्टचे अध्यक्ष - श्री ज्ञानेश्वर पुरुषोत्तम पाटील यांना देण्यात येत आहेत. त्याकरीता त्यावर होणाऱ्या खर्चास ही सभा मंजुरात देत आहे.

सुचक : सौ. इंद्रायणी ज्ञानेश्वर पाटील

अनुमोदक : श्री विठ्ठल गजनन पाटील

ठराव सर्वानुमते मंजुर

अध्यक्ष

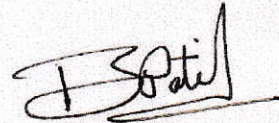

(ज्ञानेश्वर पुरुषोत्तम पाटील)

President / Secretary
Late Purushottam Hari (Ganesh),
Patil Charitable Trust Shegaon
R.No.E-143

|| Shri ||

Late Purushottam Hari (Ganesh) Patil Charitable Trust, Shegaon

Website : www.mauligroup.org
Email : lphgpc@gmail.com

(R.No.E-143) Buldana

Chairman
Dnyaneshwar P. Patil

"Parnakuti", Gajanan Society, SHEGAON 444203 (C.Rly.) Dist. Buldana (M.S.) Mob. 9422182186

Ref. No. _____

Date : 01/10/2021

न्यासाचे नांव : वै. पुरुषोत्तम हरी (गणेश) पाटील चारिटेबल ट्रस्ट, शेगांव
नोंदणी क्र. : ई-143
न्यासाचा पत्ता : पर्णकुटी मळा, गजानन सोसायटी, शेगांव ता. शेगांव
जिल्हा बुलडाणा पिन 444203 महाराष्ट्र

सभासदांची यादी

- | | |
|-------------------------------------|-----------|
| 1. श्री ज्ञानेश्वर पुरुषोत्तम पाटील | अध्यक्ष |
| 2. श्री पांडूरंग पुरुषोत्तम पाटील | उपाध्यक्ष |
| 3. सौ. इंद्रायणी ज्ञानेश्वर पाटील | सचिव |
| 4. श्री विठ्ठल गजानन पाटील | सदस्य |
| 5. सौ. रुद्रायणी ज्ञानेश्वर पाटील | सदस्या |
| 6. सौ. स्वाती संदीप वाकेकर | सदस्या |

अध्यक्ष

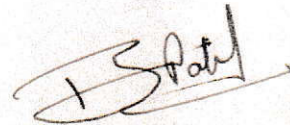

(श्री ज्ञानेश्वर पुरुषोत्तम पाटील)

President / Secretary
Late Purushottam Hari (Gane-
Patil Charitable Trust Shegaon
R.No.E-143